

TEAC



CD-RW890mkII

CD Recorder

OWNER'S MANUAL
MODE D'EMPLOI
MANUAL DEL USUARIO

ENGLISH

FRANÇAIS

ESPAÑOL

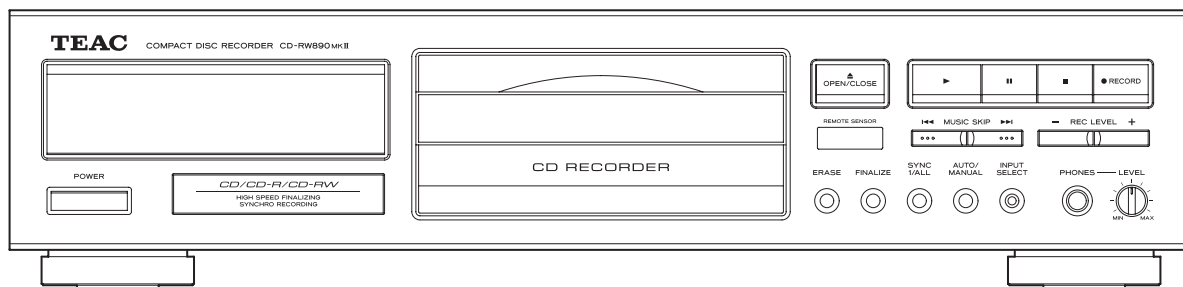

IMPORTANT SAFETY PRECAUTIONS

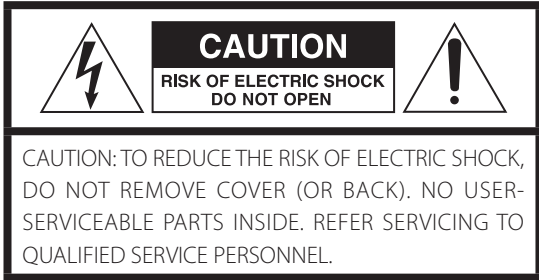

The lightning flash with arrowhead symbol, within an equilateral triangle, is intended to alert the user to the presence of uninsulated "dangerous voltage" within the product's enclosure that may be of sufficient magnitude to constitute a risk of electric shock to persons.



The exclamation point within an equilateral triangle is intended to alert the user to the presence of important operating and maintenance (servicing) instructions in the literature accompanying the appliance.

**WARNING: TO PREVENT FIRE OR SHOCK HAZARD,
DO NOT EXPOSE THIS APPLIANCE TO RAIN OR
MOISTURE.**

CAUTION

- DO NOT REMOVE THE EXTERNAL CASES OR CABINETS TO EXPOSE THE ELECTRONICS. NO USER SERVICEABLE PARTS ARE INSIDE.
- IF YOU ARE EXPERIENCING PROBLEMS WITH THIS PRODUCT, CONTACT THE STORE WHERE YOU PURCHASED THE UNIT FOR A SERVICE REFERRAL. DO NOT USE THE PRODUCT UNTIL IT HAS BEEN REPAIRED.
- USE OF CONTROLS OR ADJUSTMENTS OR PERFORMANCE OF PROCEDURES OTHER THAN THOSE SPECIFIED HEREIN MAY RESULT IN HAZARDOUS RADIATION EXPOSURE.

IN USA/CANADA, USE ONLY ON 120 V SUPPLY.

Model for USA

This equipment has been tested and found to comply with the limits for a Class B digital device, pursuant to Part 15 of the FCC Rules. These limits are designed to provide reasonable protection against harmful interference in a residential installation. This equipment generates, uses, and can radiate radio frequency energy and, if not installed and used in accordance with the instructions, may cause harmful interference to radio communications. However, there is no guarantee that interference will not occur in a particular installation. If this equipment does cause harmful interference to radio or television reception, which can be determined by turning the equipment off and on, the user is encouraged to try to correct the interference by one or more of the following measures:

- Reorient or relocate the equipment and/or the receiving antenna.
- Increase the separation between the equipment and receiver.
- Connect the equipment into an outlet on a circuit different from that to which the receiver is connected.
- Consult the dealer or an experienced radio/TV technician for help.

Declaration of Conformity

Responsible party:

TEAC AMERICA, INC.

Address: 1834 Gage Road, Montebello, California, U.S.A.

Telephone number : 1-323-726-0303

This device complies with Part.15 of FCC Rules.

Operation is subject to the following two conditions:

- 1) This device may not cause interference
- 2) This device must accept any interference, including interference that may cause undesired operation of the device.

Model for Canada

Industry Canada's Compliance Statement:

This Class B digital apparatus complies with Canadian ICES-003.

Model for Europe

DECLARATION OF CONFORMITY

We, TEAC AUDIO EUROPE, Liegnitzer Straße 6, 82194 Gröbenzell, Germany declare in own responsibility, the TEAC product described in this manual is in compliance with the corresponding technical standards.



CAUTION

Changes or modifications not expressly approved by the party responsible for compliance could void the user's authority to operate the equipment.

Laser information

This product contains a semiconductor laser system inside the cabinet and is classified as a "CLASS 1 LASER PRODUCT".

To prevent being exposed to the laser beam, do not try to open the enclosure.

Laser:

Type:	LO-DWH02
Manufacturer:	Lite-space Technology Co., Ltd.
Laser output:	Less than 131.9 mW (CD) and 147.8 mW (DVD) on the objective lens
Wavelength:	785 nm (CD) typical 661 nm (DVD) typical

Model for USA

This product has been designed and manufactured according to FDA regulations "title 21, CFR, chapter 1, subchapter J, based on the Radiation Control for Health and Safety Act of 1968", and is classified as class **I** laser product. There is not hazardous invisible laser radiation during operation because invisible laser radiation emitted inside of this product is completely confined in the protective housings.

The label required in this regulation is as follows:

CERTIFICATION
THIS PRODUCT COMPLIES WITH 21
CFR 1040.10 AND 1040.11 EXCEPT
FOR DEVIATIONS PURSUANT TO LASER
NOTICE NO. 50, DATED JUNE 24, 2007
TEAC CORPORATION
1-47 OCHIAI, TAMA-SHI, TOKYO, JAPAN
ATS



⚠ Precautions concerning batteries



Misuse of batteries could cause them to rupture or leak leading to fire, injury or the staining of nearby things. Please read and observe the following precautions carefully.

- Be sure to insert the batteries with correct positive (\oplus) and negative (\ominus) orientations.
- Use batteries of the same type. Never use different types of batteries together.
- If the remote control is not used for a long time (more than a month), remove the batteries to prevent them from leaking.
- If the batteries leak, wipe away the leakage inside the battery compartment and replace the batteries with new ones.

- Do not use batteries of types other than those specified. Do not mix new batteries with old ones or use different types of batteries together.
- Do not heat or disassemble batteries. Never throw batteries into fire or water.
- Do not carry or store batteries with other metallic objects. The batteries could short circuit, leak or explode.
- Never recharge a battery unless it is confirmed to be a rechargeable type.

For European Customers

Disposal of electrical and electronic equipment and batteries and/or accumulators

- All electrical/electronic equipment and waste batteries/accumulators should be disposed of separately from the municipal waste stream via collection facilities designated by the government or local authorities.
- By disposing of electrical/electronic equipment and waste batteries/accumulators correctly, you will help save valuable resources and prevent any potential negative effects on human health and the environment.
- Improper disposal of waste electrical/electronic equipment and batteries/accumulators can have serious effects on the environment and human health because of the presence of hazardous substances in the equipment.
- The Waste Electrical and Electronic Equipment (WEEE) symbols, which show wheeled bins that have been crossed out, indicate that electrical/electronic equipment and batteries/accumulators must be collected and disposed of separately from household waste. If a battery or accumulator contains more than the specified values of lead (Pb), mercury (Hg), and/or cadmium (Cd) as defined in the Battery Directive (2006/66/EC), then the chemical symbols for those elements will be indicated beneath the WEEE symbol.
 

- Return and collection systems are available to end users. For more detailed information about the disposal of old electrical/electronic equipment and waste batteries/accumulators, please contact your city office, waste disposal service or the shop where you purchased the equipment.

IMPORTANT SAFETY INSTRUCTIONS

- 1) Read these instructions.
 - 2) Keep these instructions.
 - 3) Heed all warnings.
 - 4) Follow all instructions.
 - 5) Do not use this apparatus near water.
 - 6) Clean only with dry cloth.
 - 7) Do not block any ventilation openings. Install in accordance with the manufacturer's instructions.
 - 8) Do not install near any heat sources such as radiators, heat registers, stoves, or other apparatus (including amplifiers) that produce heat.
 - 9) Do not defeat the safety purpose of the polarized or grounding-type plug. A polarized plug has two blades with one wider than the other. A grounding type plug has two blades and a third grounding prong. The wide blade or the third prong are provided for your safety. If the provided plug does not fit into your outlet, consult an electrician for replacement of the obsolete outlet.
 - 10) Protect the power cord from being walked on or pinched particularly at plugs, convenience receptacles, and the point where they exit from the apparatus.
 - 11) Only use attachments/accessories specified by the manufacturer.
 - 12) Use only with the cart, stand, tripod, bracket, or table specified by the manufacturer, or sold with the apparatus. When a cart is used, use caution when moving the cart/apparatus combination to avoid injury from tip-over.
- 
- 13) Unplug this apparatus during lightning storms or when unused for long periods of time.
 - 14) Refer all servicing to qualified service personnel. Servicing is required when the apparatus has been damaged in any way, such as power-supply cord or plug is damaged, liquid has been spilled or objects have fallen into the apparatus, the apparatus has been exposed to rain or moisture, does not operate normally, or has been dropped.
 - The apparatus draws nominal non-operating power from the AC outlet with its POWER or STANDBY/ON switch not in the ON position.
 - The power plugs are used as disconnect devices; the disconnect devices shall remain readily operable.
 - Caution should be taken when using earphones or headphones with the product because excessive sound pressure (volume) from earphones or headphones can cause hearing loss.

CAUTION

- Do not expose this apparatus to drips or splashes.
- Do not place any objects filled with liquids, such as vases, on the apparatus.
- Do not install this apparatus in a confined space such as a book case or similar unit.
- The apparatus should be located close enough to the AC outlet so that you can easily reach the power cord plug at any time.
- If the product uses batteries (including a battery pack or installed batteries), they should not be exposed to sunshine, fire or excessive heat.
- CAUTION for products that use replaceable lithium batteries: there is danger of explosion if a battery is replaced with an incorrect type of battery. Replace only with the same or equivalent type.

Contents

Thank you for choosing TEAC. Read this manual carefully to get the best performance from this unit.

IMPORTANT SAFETY PRECAUTIONS	2
IMPORTANT SAFETY INSTRUCTIONS	4
Before Using the Unit	5
Using the TEAC Global Site	5
Product registration	5
Discs	6
Connections	7
Unit Functions and Remote Control	8
Remote Control Unit	9
Playback	
Basic Operation	10
Basics of Playback	10
Direct Playback	12
Shuffle Playback	12
Time Display	13
Repeat Playback	13
A-B Repeat	14
Programmed Playback	14
Recording	
About Recording	16
Before Recording	17
Recording	17
Synchronous Recording	20
Finalize	21
Unfinalize	21
Erasing the Last Track (CD-RW)	22
Erasing All Tracks (CD-RW)	23
Erasing All Tracks In Refresh Mode (CD-RW)	24
Troubleshooting	25
Messages	26
Specifications	27

Before Using the Unit

Read this before attempting any operations.

- The nominal temperature should be between 5°C and 35°C (41°F and 95°F). The CD-RW recorder is more sensitive to extremes of temperature than ordinary CD players.
- Relative humidity should be 30 to 85 percent non condensing.
- As the unit may become warm during operation, always leave sufficient space around the unit for ventilation.
- The voltage supplied to the unit should match the voltage as printed on the rear panel. If you are in any doubt regarding this matter, consult an electrician.
- Choose the installation location of your unit carefully. Avoid placing it in direct sunlight or close to a source of heat. Also avoid locations subject to vibrations and excessive dust, heat, cold or moisture.
- Do not place the unit on an amplifier/receiver.
- Do not open the cabinet as this might result in damage to the circuitry or electrical shock. If a foreign object should get into the unit, contact your dealer or service company.
- When removing the power plug from the wall outlet, always pull directly on the plug, never yank the cord.
- To keep the laser pickup clean, do not touch it and always close the disc tray.
- Do not attempt to clean the unit with chemical solvents as this might damage the finish. Use a clean, dry cloth.
- Keep this manual in a safe place for future reference.
- Do not tilt the main unit while a disc is inserted. Doing so may cause a malfunction.

DO NOT MOVE THE UNIT DURING PLAYBACK/RECORDING

During playback or recording, the disc rotates at high speed. Do NOT lift or move the unit during playback or recording. Doing so may damage the disc or the unit.

WHEN MOVING THIS UNIT

When changing the unit's location or packing the unit for moving, be sure to remove the disc. Moving this unit with the disc loaded may result in damage to this unit.

Using the TEAC Global Site

You can download updates for this unit from the TEAC Global Site:

<http://teac-global.com/>

- 1) Open the TEAC Global Site.
- 2) In the TEAC Downloads section, click the desired language to open the Downloads website page for that language.

NOTE

- If the desired language does not appear, click Other Languages.
- 3) Click the "Search by Model Name" section to open the Downloads page for that product. (Users in Europe should click the product name in the "Products" section instead.)
 - 4) Select and download the updates that are needed.

Product registration

Customers in the USA, please visit the following TEAC website to register your TEAC product online.

<http://audio.teac.com/support/registration/>

Playable discs

Please use CD discs bearing the "COMPACT disc DIGITAL AUDIO" logo.



CD-R and CD-RW discs properly recorded and finalized in audio CD format.

The main unit can play the above discs without an adapter. Other discs are not available.

⚠ If you attempt to play discs other than the above, a loud noise may occur to damage the speakers or your hearing. Do not play such discs.

- Copy-protected discs, DualDiscs and other discs which do not conform to the CD standard may not play back correctly in this player. If you use such discs in this unit, TEAC Corporation and its subsidiaries cannot be responsible for any consequences or guarantee the quality of reproduction. If you experience problems with such non-standard discs, you should contact the producers of the disc.

About CD-R and CD-RW discs

The main unit can play CD-R and CD-RW discs recorded in audio CD format (CD-DA).

- Remember to finalize a disc recorded with the CD recorder.
- Depending on the quality of the disc and/or the condition of the recording, some CD-R/CD-RW discs may not be playable.
- If you are in any doubt as to the care and handling of a CD-R/CD-RW disc, read the precautions supplied with the disc, or contact the disc manufacturer directly.

Recordable discs

CD-R and CD-RW discs bearing the "DIGITAL AUDIO" logo



Cautions for use

- Do not use cracked discs as doing so may cause a malfunction.
- Printable CD-R and CD-RW discs are not recommended, as the label side might be sticky and damage the unit.
- Do not stick papers or protective sheets on the discs and do not use any protective coating spray.
- Use a soft oil-based felt-tipped pen to write the information on the label side. Never use a ball-point or hard-tipped pen, as this may cause damage to the recorded side.
- Never use a stabilizer. Using commercially available CD stabilizers with this unit will damage the mechanism and cause them to malfunction.
- Do not use CDs with an irregular shape (octagonal, heart shaped, business card size, etc.). CDs of this sort can damage the unit:

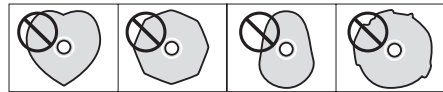

Handling disc

- Always place the disc on the disc tray with the label side uppermost. (Compact discs can be played or recorded only on one side.)
- Scratches, fingerprints, dirt, etc. on the signal recording surface (without labels) may cause a playback error. Be careful when handling.
- To remove a disc from its storage case, press down on the center of the case and lift the disc out, holding it carefully by the edges.

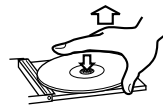

How to remove the disc



How to hold the disc

Storing disc

- Discs should be returned to their cases after use to avoid dust and scratches that could cause the laser pickup to "skip".
- Do not expose discs to direct sunlight or high humidity and temperature for extended periods. Long exposure to high temperatures will warp the disc.
- CD-R and CD-RW discs are more sensitive to the effects of heat and ultraviolet rays than ordinary CDs. It is important that they are not stored in a location where direct sunlight will fall on them, and away from sources of heat such as radiators or heat-generating electrical devices.
- Dirt on the disc may cause the sound to skip or lower the sound quality. Always keep it clean when storing.

Maintenance

- Should the disc become dirty, wipe the surface radially (from the center hole outward towards the outer edge) with a soft, dry cloth.



- Never use such chemicals as record sprays, antistatic sprays or fluid, benzene or thinner to clean the discs. Such chemicals will do irreparable damage to the disc's plastic surface.

Connections

CAUTION:

- Switch off the power to all equipment before making connections.
- Read the instructions of each component you intend to use with this unit.
- Be sure to insert each plug securely. To prevent hum and noise, avoid bundling the signal interconnection cables together with the AC power cord.

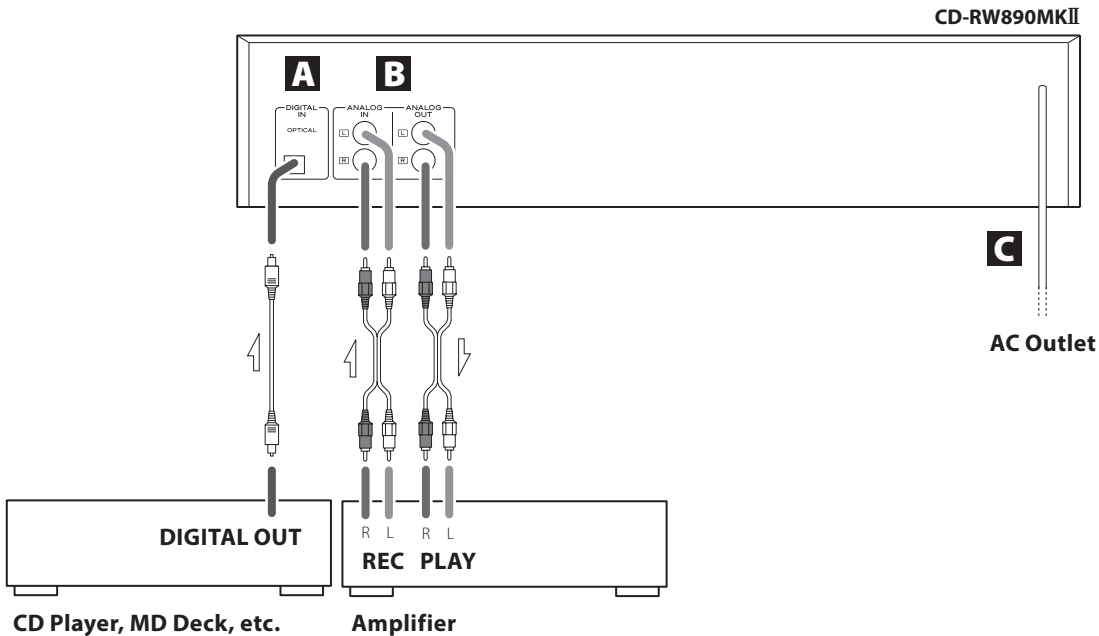

A DIGITAL IN terminal

To record digital audio signals, connect this terminal to the digital output terminal of a digital device such as a CD player with a commercially available optical digital cable.

B ANALOG IN/OUT jacks

Analog 2-channel audio signal is input or output from these jacks. Connect these jacks to the amplifier with RCA cables.

CD-RW890MKII		Amplifier
ANALOG OUT	→	CD-R (TAPE) PLAY
ANALOG IN	→	CD-R (TAPE) REC

Make sure to connect:

- white plug → white jack (L: left channel)
- red plug → red jack (R: right channel)

C AC Power Cord

After all other connections are complete, connect the plug to the AC wall socket.

Be sure to connect the power cord to an AC outlet which supplies the correct voltage. Hold the power plug when plugging or unplugging the power cord. Never pull or yank on the power cord.

- If the unit will not be used for a long period of time, unplug the power cord.

Unit Functions and Remote Control

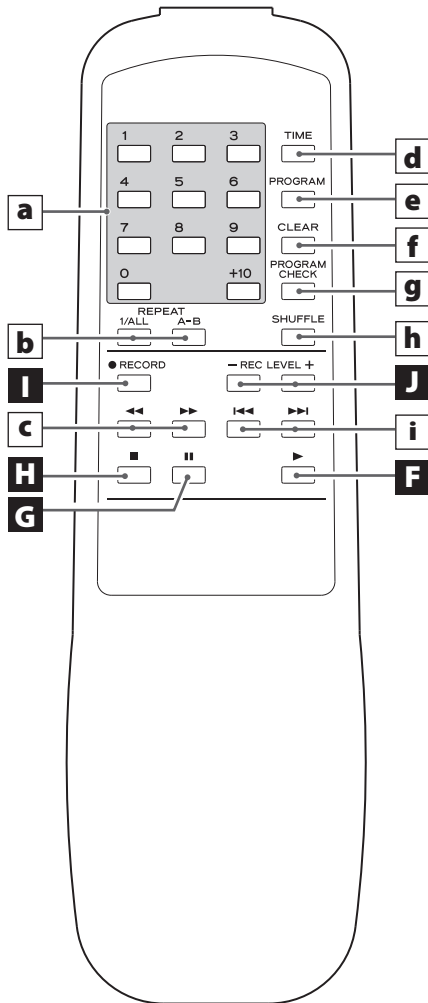
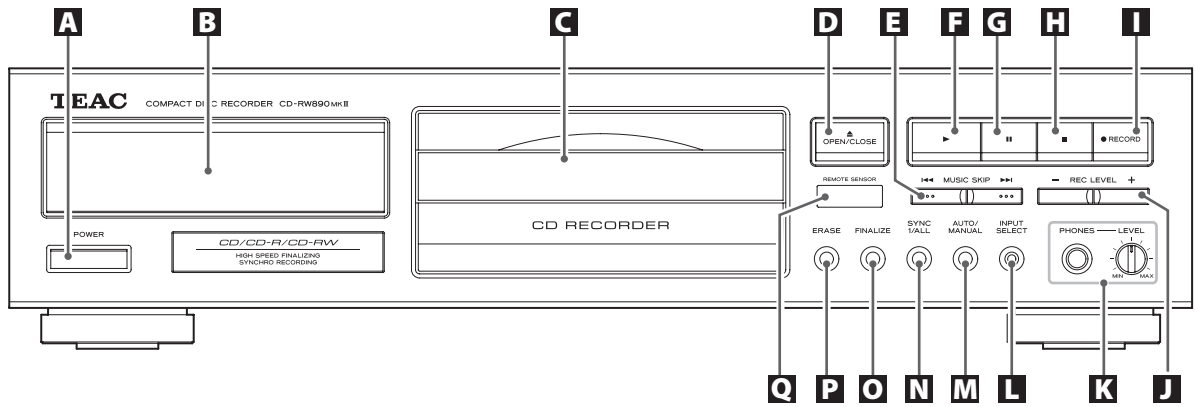

Only on Remote control unit

a Numeric buttons

Use these buttons to select track numbers.

b REPEAT (1/ALL, A-B)

Use these buttons to select a repeat mode.

c Search (◀/▶)

Use these buttons to search for a part of a track.

d TIME

Use this button to change the display mode.

e PROGRAM

Use this button to program tracks.

f CLEAR

Use this button to clear programmed tracks.

g PROGRAM CHECK

Use this button to check the programmed contents.

h SHUFFLE

Use this button for shuffle playback.

i Skip (◀◀/▶▶)

Use these buttons to skip tracks.

Note:

To simplify explanations, instructions in this manual refer to the names of the buttons and controls on the front panel only. Associated controls on the remote control will also operate similarly.

Main unit and Remote control unit

A POWER

Press this button to turn the unit on or off.

B Display

The total number of the tracks, the total play time of the disc, etc. are displayed.

C Disc Tray

D OPEN/CLOSE (▲)

Use this button to open and close the disc tray.

E MUSIC SKIP (I◀◀/▶▶I)

Use these buttons to skip tracks.
Hold down these buttons to search for a part of a track.

F Play (▶)

Use this button to start playback, recording, finalizing, unfinalizing and erasing.

G Pause (II)

Use this button to pause playback or recording.

H Stop (■)

Use this button to stop playback or recording.

I RECORD

Use this button to enter record pause mode. During recording, use this button to divide tracks.

J REC LEVEL

Use these buttons to adjust the analog recording level.

K PHONES

For private listening, first reduce the volume level to minimum. Then insert the plug from your headphones into the PHONES jack, and adjust the volume by turning the LEVEL knob.

L INPUT SELECT

Use this button to select a source to be recorded.

M AUTO/MANUAL

Use this button to select the mode of track number assignment.

N SYNC 1/ALL

Use this button for digital synchronized recording.

O FINALIZE

Use this button to finalize a CD-R/CD-RW disc.

P ERASE

Use this button to erase or unfinalize a CD-RW disc.

Q REMOTE SENSOR

When operating the remote control unit, point it towards the REMOTE SENSOR.

Remote Control Unit

The provided remote control unit allows the unit to be operated from a distance. When operating the remote control unit, point it towards the REMOTE SENSOR on the front panel of the unit.

- Even if the remote control unit is operated within the effective range, remote control operation may be impossible if there are any obstacles between the unit and the remote control.
- The remote control may not work if the remote sensor is exposed to direct sunlight or electric lighting. In this case, move the main unit.
- If the remote control unit is operated near other appliances which generate infrared rays, or if other remote control devices using infrared rays are used near the unit, it may operate incorrectly. Conversely, the other appliances may operate incorrectly.

Battery Installation

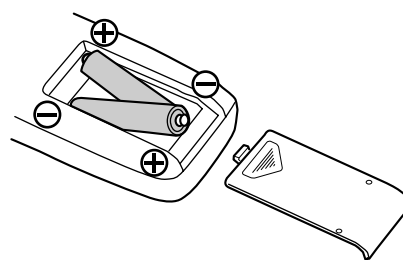

- 1 Remove the battery compartment cover.
- 2 Insert two "AA" (R6, SUM-3) dry batteries. Make sure that the batteries are inserted with their positive "+" and negative "-" poles positioned correctly.
- 3 Close the cover.

Battery Replacement

If the distance required between the remote control unit and main unit decreases, the batteries are exhausted. In this case replace the batteries with new ones.

For more information about collection of batteries, please contact your local municipality, your waste disposal service or the point of sale where you purchased the items.

⚠ Precautions concerning batteries

Misuse of batteries could cause them to rupture or leak leading to fire, injury or the staining of nearby things. Please read and observe the following precautions carefully.

- Be sure to insert the batteries with correct positive "⊕" and negative "⊖" polarities.
- Use batteries of the same type. Never use different types of batteries together.
- Rechargeable and non-rechargeable batteries can be used. Refer to the precautions on their labels.
- When the remote control unit is not to be used for a long time (more than a month), remove the batteries from the remote control unit to prevent them from leaking. If they leak, wipe away the liquid inside the battery compartment and replace the batteries with new ones.
- Do not heat or disassemble batteries and never dispose of old batteries by throwing them in a fire.
- Do not carry or store batteries with metal accessories. Doing so may cause short-circuiting, leakage, breakage, etc.

Basic Operation

Turning on the power

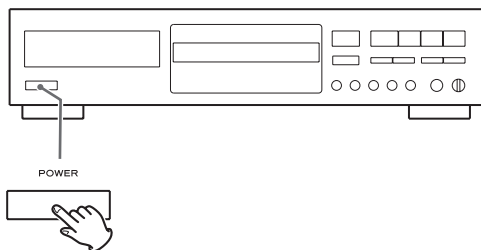

Press the POWER button to turn on the unit.

Using Headphones

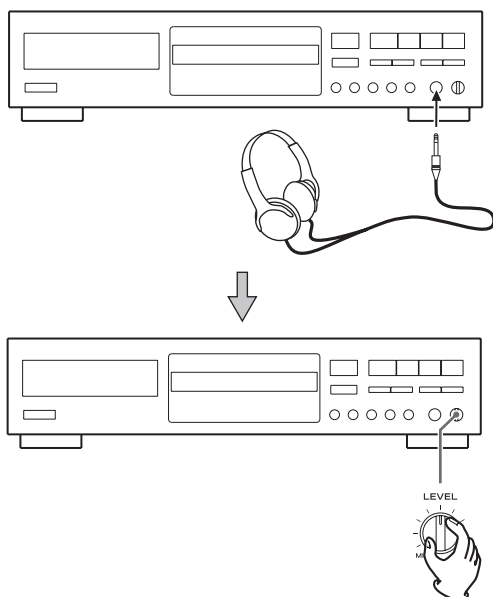

For private listening, first reduce the volume level to minimum. Then insert the plug from your headphones into the PHONES jack, and adjust the volume by turning the LEVEL knob. When turning the power on/off, unplug the headphones. Failure to observe this precaution may cause a noise to be produced.

Basics of Playback

1 Press the OPEN/CLOSE (▲) button.

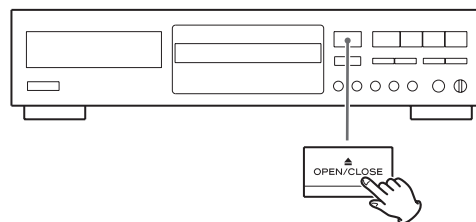

The disc tray is opened.

2 Place a disc on the tray with the disc label side up.

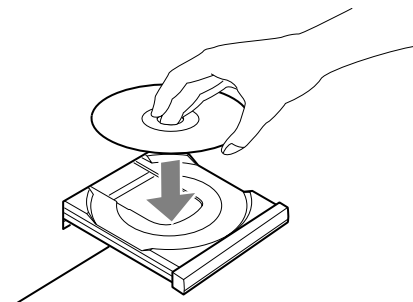

- Never place more than one disc on the tray.
- The disc must be placed in the center of the disc tray. If the disc is not correctly loaded, it may not be possible to open the tray again once it has closed, so you should ensure the disc is always centered on the tray.
- Do not force the tray by hand during opening and closing operations.

3 Press the OPEN/CLOSE (▲) button to close the tray.

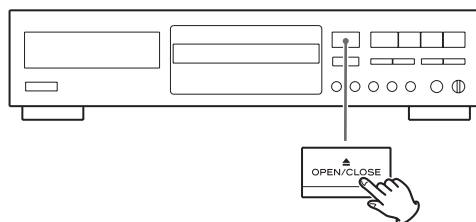

The tray is closed. Take care that you do not catch your fingers in the tray.

- It takes a few seconds for the unit to load the disc. No buttons will work during loading. Wait until the total number of the tracks and the total play time of the disc are displayed.

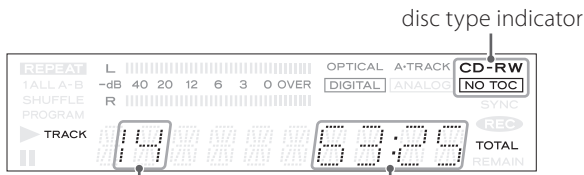

total number of the tracks total play time of the disc

The disc type indicator shows the type of disc currently loaded.

CD:

A commercial pre-recorded CD

CD-R:

A finalized CD-R

CD-RW:

A finalized CD-RW

CD-R NO TOC:

A CD-R which has yet to be finalized

CD-RW NO TOC:

A CD-RW which has yet to be finalized

- As for non-audio discs, the content may be detected but will not be played.
- When no disc is inserted, "NO DISC" appears.

4 Press the PLAY (▶) button to start playback.

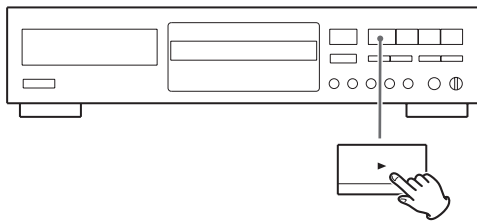

Disc playback starts from the first track.

- If you load the disc, and then press the Play (▶) button without closing the disc tray, the disc tray closes automatically and playback starts.
- When the track number changes during playback of continuous music such as live performances, the sound may be cut then played.

To pause playback

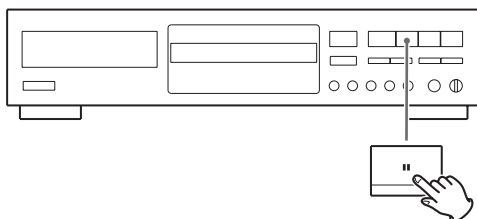

Press the Pause (||) button during playback. Playback stops at the current position. To resume playback, press the Play (▶) button or the Pause (||) button.

To stop playback

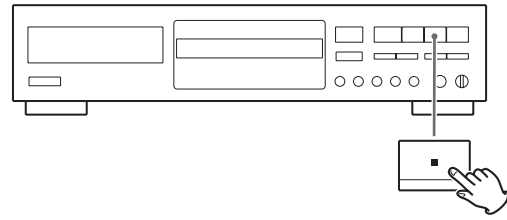

Press the Stop (■) button to stop playback.

To skip to the next or previous track

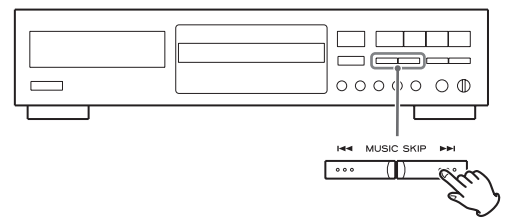

During playback, repeatedly press the Skip (I◀◀ or ▶▶I) button until the desired track is found. You can also skip to next or previous tracks rapidly by holding down the Skip (I◀◀ or ▶▶I) button of the remote control unit. The selected track will be played from the beginning.

In the stop mode, press the Skip (I◀◀ or ▶▶I) button repeatedly until the track you want to listen to is found, and press the Play (▶) button to start playback from the selected track.

- When the I◀◀ button is pressed during playback, the track being played will be played from the beginning. To return to the beginning of the previous track, press the I◀◀ button twice.
- During programmed playback, the playback skips to the previous or next track in the program.

Search for a part of a track

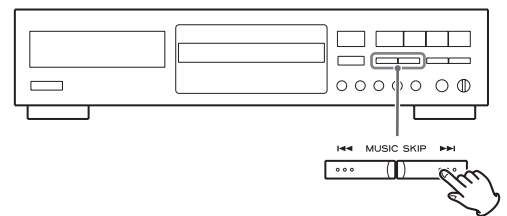

During playback, hold down the Skip (I◀◀ or ▶▶I) button of the main unit and release it when the part you want to listen to is found.

Use the Search (◀◀ or ▶▶) button when operating with the remote control unit.

Direct Playback

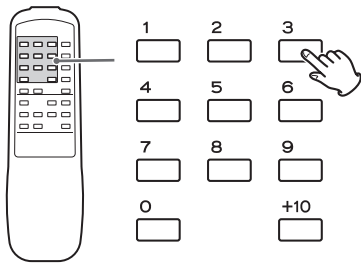

track 7:

track 10: ⇒ ⇒

While in stop or playback mode, you can use the numeric buttons of the remote control unit to select a track.

Playback starts from the selected track.

- If the above operation is performed while paused, playback will be paused at the beginning of the selected track.
- Direct playback is not possible during shuffle playback and programmed playback.

Shuffle Playback

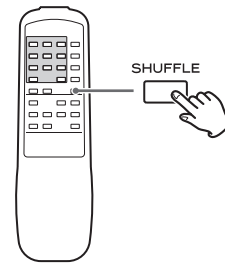

During playback, press the SHUFFLE button so that the tracks can be played randomly.

In the stop mode, press the SHUFFLE button, then the Play (▶) button.

When the shuffle playback of all the tracks has been finished, the unit stops and the shuffle playback mode is cancelled.

- If you press the ►► button during shuffle playback, next track will be randomly selected and played. If you press the ◀◀ button, the currently played track will be played from the beginning. A track cannot be replayed during shuffle playback.
- Shuffle playback does not work during programmed playback and A-B repeat.
- A-B repeat does not work during shuffle playback.
- Shuffle playback works with finalized discs only.
- If one of the following buttons is pressed, shuffle mode will be cancelled:
SHUFFLE (while in the stop mode), OPEN/CLOSE (▲), POWER
- When the SHUFFLE button is pressed during REPEAT 1 playback, all tracks are played in a random order.

Time Display

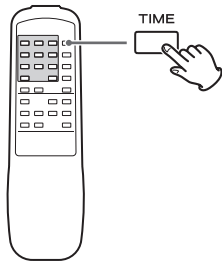

Each time the TIME button is pressed, the display changes as follows:

CD/CD-R/CD-RW playback

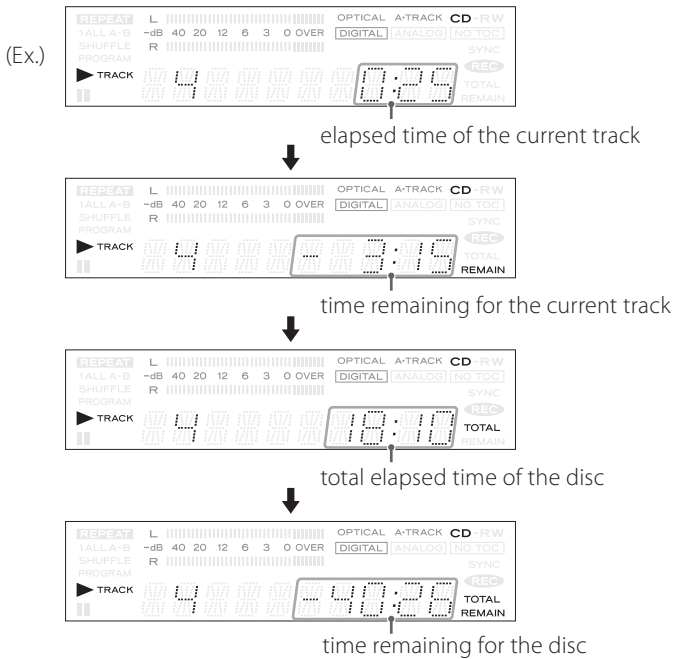

Unfinalized CD-R/CD-RW, stopped

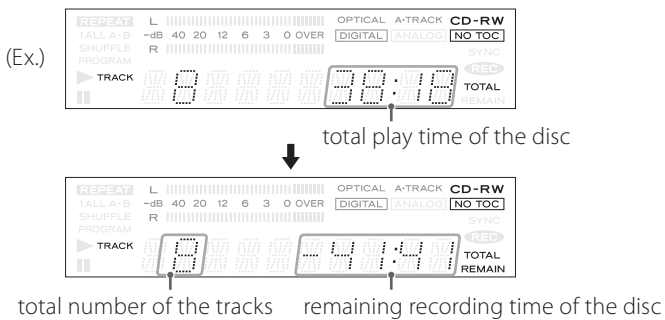

During recording / While recording is paused

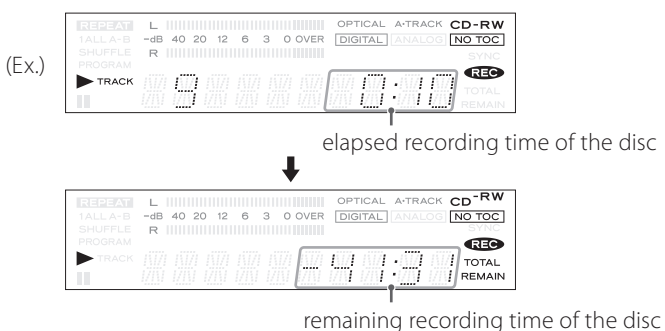

Repeat Playback

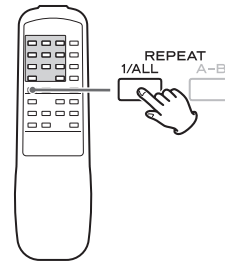

Each time the REPEAT button is pressed, the repeat mode changes as follows:

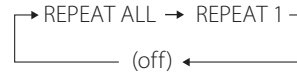

REPEAT ALL (Repeat all the tracks)

All the tracks of the disc will be played repeatedly.

REPEAT 1 (Repeat one track)

The track being played will be played repeatedly. If you press the Skip (I◀◀/▶▶I) button and select another track, the track you selected will be played repeatedly.

It is also possible to select a track to be repeated in the stop mode. Press the REPEAT button twice and then select the track number by pressing the Skip (I◀◀/▶▶I) button. Press the Play (▶) button to start playback.

- REPEAT ALL or REPEAT 1 playback works with finalized discs only.
- If one of the following buttons is pressed, repeat mode will be cancelled:
OPEN/CLOSE (▲), POWER
- During shuffle playback, REPEAT 1 cannot be selected.

A-B Repeat

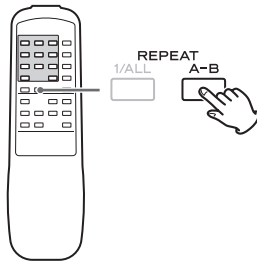

You can play back the designate point of track repeatedly.

Start playback and designate the point at which the A-B repeat should start (point A) by pressing the A-B button. "REPEAT A-" blinks on the display.

When the point at which repeat playback should end (point B) is reached, press the A-B button again. The designated section will be played repeatedly.

- The interval between points A and B must be 10 seconds or longer.
- CD-R/CD-RW discs that have not been finalized cannot be used for A-B repeat.
- After designating point A, the Search (◀◀/▶▶) button can be used to fast-forward or fast-backward to point B. Note that the point B should be forward the point A. Do not go back beyond the point A.
- The Skip (◀◀/▶▶) buttons do not work during A-B repeat.
- A-B repeat does not work during programmed playback and shuffle playback.
- Shuffle playback does not work during A-B repeat.
- If one of the following buttons is pressed, A-B repeat will be canceled:

A-B, Stop (■), OPEN/CLOSE (▲), POWER

Programmed Playback (1)

Up to 32 tracks can be programmed in the desired order.

- Insert a disc before beginning programming.
- Programmed playback works with finalized discs only.

1 Press the PROGRAM button in the stop mode.

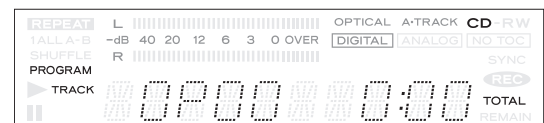
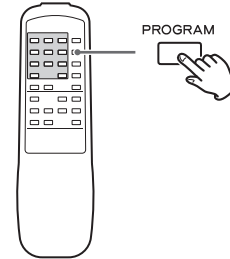

"PROGRAM" indicator blinks, and "00:00" appears on the display.

2 Press the numeric button to select a track.

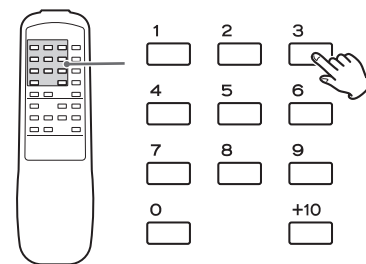

track 7: 7
 track 10: +10 ⇒ +10 ⇒ 3

The selected track is programmed. To program more than one track, press the numbers subsequently.

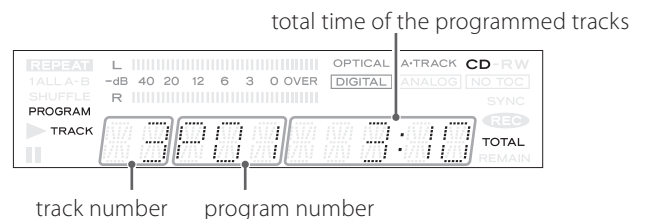

You can also use the Skip (◀◀/▶▶) button and the PROGRAM button to program tracks. Select a track using the Skip (◀◀/▶▶) button, and press the PROGRAM button. Repeat this step to program other tracks.

- If you made a mistake, press the CLEAR button. The last programmed number will be deleted.
- To stop programming, press the Stop (■) button. The program indicator (PROGRAM) stops blinking and lights up. When the PROGRAM button is pressed again, the "PROGRAM" indicator starts blinking again, and you can continue programming.

- 3** When the selection of track numbers has been finished, press the Play (▶) button to start program playback.

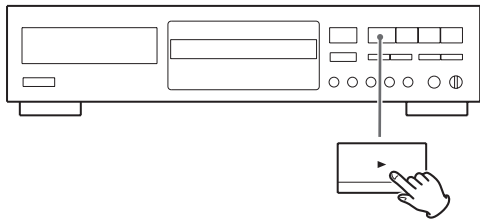

The "PROGRAM" indicator stops blinking and lights up. Playback of the program starts.

To check the programmed order

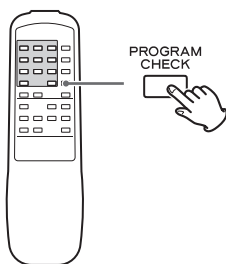

In the stop mode, press the PROGRAM CHECK button repeatedly to show the track numbers that have been stored in memory.

- This cannot be used while the "PROGRAM" indicator blinks.

To add a track to the end of the program

- 1** Press the PROGRAM button in the stop mode.

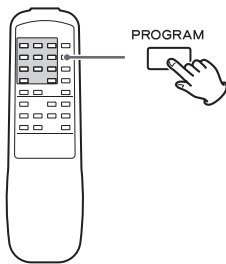

- 2** Press the numeric button to select a track.

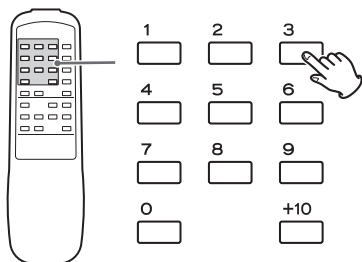

track 7: 7
 track 10: +10 ⇒ +10 ⇒ 3

The track is added to the end of the program.

To overwrite the program

- 1** In the stop mode, press the PROGRAM button repeatedly until the program number to be changed appears on the display.

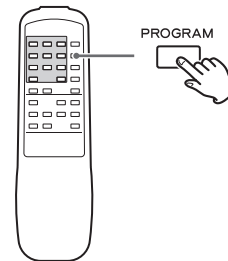

- 2** Press the numeric button to select a track.

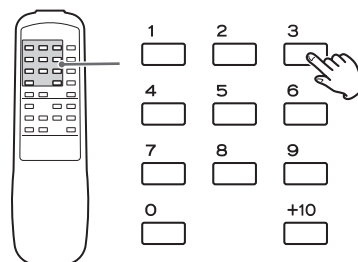

track 7: 7
 track 10: +10 ⇒ +10 ⇒ 3

The track is overwritten to the selected track.

Programmed Playback (2)

To delete a track from the program

1 In the stop mode, press the **PROGRAM CHECK** button repeatedly until the program number to be deleted appears on the display.

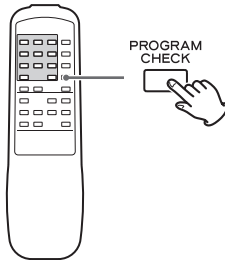

2 Press the **CLEAR** button.

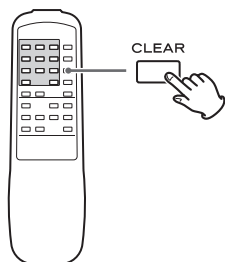

The track is removed from the program, and the program numbers of the following tracks are moved up.

To clear the program

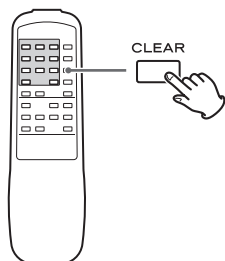

In the stop mode, hold down the **CLEAR** button for more than 2 seconds.

If one of the following buttons is pressed, the programmed contents will also be cleared.

OPEN/CLOSE (▲), POWER

About Recording

CD-R and CD-RW

A CD-R disc can be recorded only once. Recorded tracks cannot be erased. However, if some recording time is still available, additional recording is possible. If you finish recording and finalize the CD-R disc, it can be played with a normal CD player. (Some CD players may not be compatible.)

On a CD-RW disc, even if no recording time is available, you can erase tracks already recorded and record tracks repeatedly. You can erase all tracks at once or the last track only. However, you cannot erase only tracks in the middle of the disc.

CD-RW discs can only be played with compatible CD players.

Serial Copy Management System

This unit is in compliance with the Serial Copy Management System standard. This standard has been established to restrict digital-to-digital copying to only the first generation. The basic rules governing this system are as follows:

Rule 1

A digital recording is possible from a digital source such as a CD, DAT or MD onto a recordable CD-R, CD-RW, MD or DAT through a digital input connection. However, further digital to-digital recording is prohibited for the second and later generations.

Rule 2

When an analog source such as an analog disc or FM broadcast is digitally recorded by using a CD-R, CD-RW, MD or DAT, this recorded source can be digitally recorded on another CD-R, CD-RW, MD or DAT. However, further digital copying is prohibited.

Before Recording

Before you start recording, make sure that you understand the following points:

- Up to 99 tracks can be recorded according to the CD standards. When a 100th track is about to be recorded, recording will stop automatically.
- A track less than 10 seconds in length on an audio CD cannot be recorded.
- If the Stop (■) button or Pause (⏸) button is pressed within 10 seconds from the beginning of a track, the unit continues to record no signal and stops when the track's length reaches 10 seconds.
- When recording is finished, "PMA WRITE" blinks for a few seconds, and then the unit goes into the stop mode. Do not apply shock or vibration to the unit while recording or "PMA WRITE" blinks.
- When the available recording time reaches 0, recording will stop automatically.
- If a half-way recorded disc is inserted, recording continues next to the last recorded track.
- You can add tracks to an unfinalized recordable disc. Once finalized, a CD-R disc is "fixed" and behaves in the same way as a CD. Finalized CD-RW discs, however, can be unfinalized, erased and re-recorded.
- When the auto track function is used, the tracks are separated based on the specified level. Therefore, if a silent part is contained at the beginning or in the middle of a track, the playback time may not be the same as the actual length of the track.
- When track numbers are added to continuous music such as live performances, the sound is cut a moment.
- If a disc recorded with this unit is played with another player, noises may occur when the track changes.

Recording (1)

1 Load a recordable CD-R or CD-RW disc into the unit.

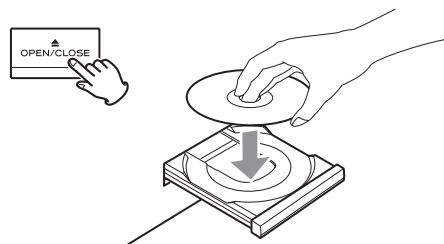

Press the OPEN/CLOSE (▲) button, place a disc on the disc tray with the disc label side up, and then press the OPEN/CLOSE (▲) button to close the disc tray.

Make sure "NO TOC" and "CD-R" (or "CD-RW") indicator lights on the display.

2 Select the source to be recorded using the INPUT SELECT button.

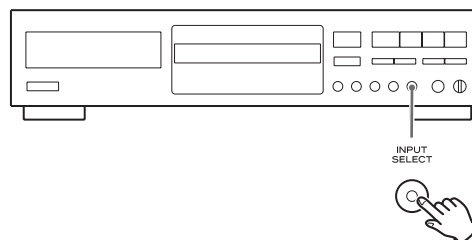

Each time the INPUT SELECT button is pressed, the display changes as follows:

DIGITAL (OPTICAL IN)

Select this to record a source connected to the DIGITAL IN terminal.

ANALOG (ANALOG IN)

Select this to record a source connected to the ANALOG IN terminal.

- The input source cannot be changed during recording.

3 Select the mode of track number assignment using the AUTO/MANUAL button.

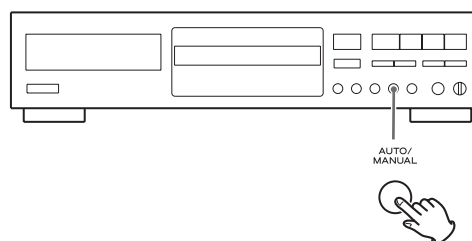

When the AUTO/MANUAL button is pressed once, the current increment level is displayed. Press the AUTO/MANUAL button repeatedly to select another setting.

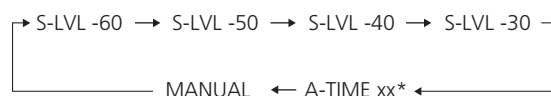

* Appears only when using ANALOG input

- After 2 seconds have passed, the display returns to the track/time display.

Recording (2)

S-LVL-60/50/40/30

Track numbers are added automatically when silence is detected. The auto track function activates and "A-TRACK" appears. The displayed number indicates the increment level.

The track numbers are automatically added during recording. If a track change is detected via DIGITAL or if silence (lower than the increment level**) continues for three seconds or longer then the next track starts (when sound becomes louder than the increment level) via ANALOG, and the track numbers are automatically updated.

** Increment level

Sound level to detect "silence" to add track numbers using auto track when recording from external devices via ANALOG or to perform synchronous recording for digital sources such as CD, MD, and DAT.

This instruction manual describes "silence" as the situation where the recording source level is lower than the specified increment level.

-60, -50, -40, and -30 dB can be selected.

A-TIME

Track numbers are added at the set time intervals. This is only enabled when using ANALOG input.

"A-TRACK" appears on the display when the auto track function is on. The number shows the time increment used. Track numbers will be added automatically during recording. Use the skip (◀▶) buttons to set the time interval for adding track numbers. The interval can be set to 1-10 minutes in one-minute increments.

The track number will not change if the next track started after analog audio input was silent (less than the set increment level) for 3 or more seconds.

MANUAL

Track numbers will not be added automatically.

To add track numbers manually, press the RECORD button.

- The setting can be configured for DIGITAL and ANALOG respectively. When the power is turned on, the setting is -60dB for DIGITAL, and -50dB for ANALOG.
- The setting is stored until the power is turned off.
- If a CD is recorded via DIGITAL, the track numbers are added based on the CD's digital signals. There is usually no need to change the increment level.
- In digital recording, even if the auto track function is activated, track numbers may not be added depending on the digital source player. In such a case, add track numbers manually (see page 19).
- When you record digital broadcasts or other sources without track numbers, track numbers are not added even if the auto track function is activated. To add a track number, press the RECORD button while recording a track.
- When you record classical music or other sources containing silent parts via ANALOG, track numbers may not be properly added even if the auto track function is activated. To add a track number in this case, deactivate the auto track function, and press the RECORD button while recording a track.
- When you record a record or other sources with much interference, more track numbers than expected may be added unintentionally.
- The AUTO/MANUAL button cannot be used during recording.

If track numbers are not properly added

When you record sources with interference via ANALOG, track numbers may not be added if the increment level is lower than the interference level. In this case, set the increment level higher than the interference level.

If there is little interference and the track starts with a small sound resulting in the beginning of the recorded track being truncated, set the increment level lower.

4 Press the RECORD button.

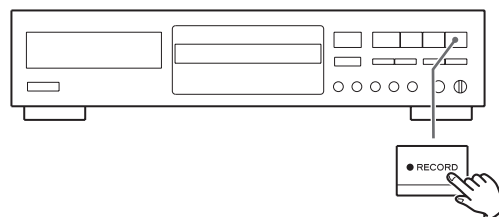

REC and II indicators on the display will light, and the unit enters the record pause mode.

- No button will work while "WAITING" is displayed. Wait a few seconds until "WAITING" disappears from the display. When DIGITAL is selected in step 2, the sampling frequency of the digital source ("FS 44_1K", "FS 48K" or "FS 32K") briefly appears after "WAITING".
- "DIN UNLOCK" appears when the unit cannot perceive the digital signal. In that case, connect a digital device to the DIGITAL IN terminal, switch it on, and wait a few seconds until the unit enters the record pause mode.
- You cannot record if "MONITOR" appears on the display. In that case, reload a recordable disc, wait a few seconds until "NO TOC" and "CD-R" (or "CD-RW") indicators light on the display, then press the RECORD button again.

5 If necessary, adjust the recording level using the REC LEVEL buttons.

The recording level can be adjusted only when "ANALOG" is selected in step 2.

The recording level is 0 dB when the power is turned on. Usually, recording is possible even if the recording level has not been adjusted.

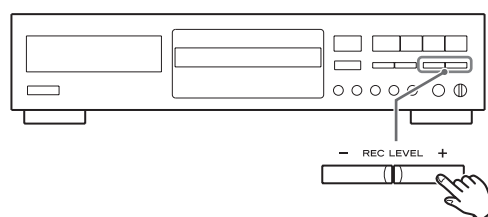

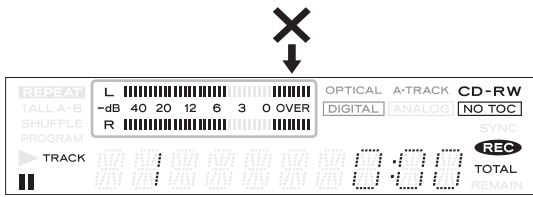

Play the source to be recorded and adjust the recording level so that the loudest sound does not exceed the "OVER" indicator on the peak level meter.

The level can be adjusted as follows:



- When the POWER button or the Stop (■) button is pressed, the recording level is reset to 0 dB.
- The volume level differs depending on the source (record, cassette tape, CD, etc.). To record various sources at the appropriate volume, the recording level should be adjusted for each source.

6 Press the Play (▶) or the Pause (⏸) button to start recording.

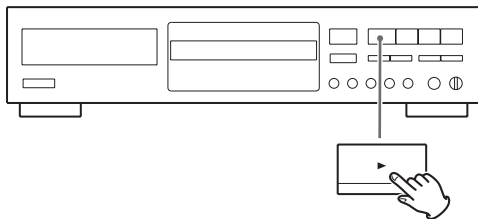

Recording starts.

7 Play the source to be recorded.

When the playback of the source has been finished, press the Stop (■) button to stop recording.

To stop recording

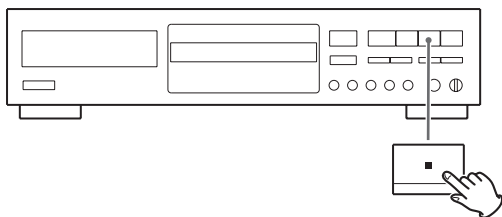

Press the Stop (■) button to stop recording.

- If the CD-R is finalized, it can be played with another CD player.

To pause recording

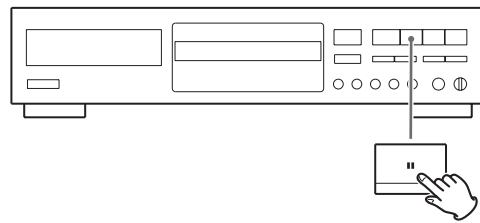

Press the Pause (⏸) button. "WAITING" briefly appears on the display, then recording is paused.

To restart recording, press the Play (▶) button or the Pause (⏸) button.

- You cannot restart recording while "WAITING" is displayed.
- Remember that every time recording is paused or stopped, a new track number will always be assigned. It is not possible to record in two "stages" within one track.

To monitor the input signal

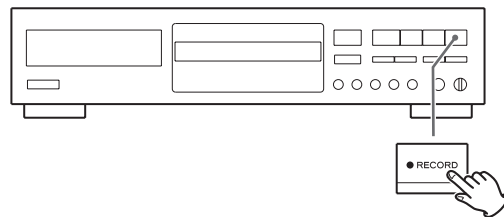

When no recordable disc is loaded in the unit, press the RECORD button.

"MONITOR" appears on the display, and you can monitor the input source via the PHONES jack and the output terminals. The meters show the current input level.

Exit the monitor mode by pressing the Stop (■) button.

Manual track division

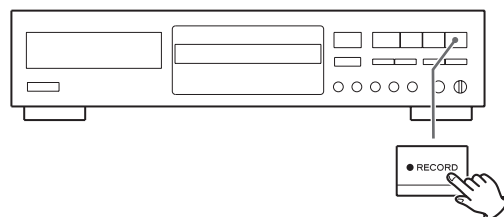

It is possible to divide a track into multiple tracks by pressing the RECORD button while recording.

- Manual track division is possible regardless of the AUTO/MANUAL setting.
- A track cannot be less than 10 seconds in length. The RECORD button will not work if it is pressed within 10 seconds from the beginning of a track.

Synchronous Recording

The convenient synchronous recording function automatically starts recording when receiving analog or digital signals from an externally connected device such as a CD player and MD deck, and stops recording when signal reception is complete.

For CD, MD, or DAT, synchronous recording starts when a digital signal is detected, which is the beginning of a track. Synchronous recording stops if there is a period where the sound is quieter than the specified increment level lasting five seconds.

For digital sources other than the above or analog sources, synchronous recording starts when a sound louder than the specified increment level is detected. Synchronous recording stops if there is a period where the sound is quieter than the specified increment level lasting 8 seconds.

1 Load a recordable CD-R or CD-RW disc into the unit.

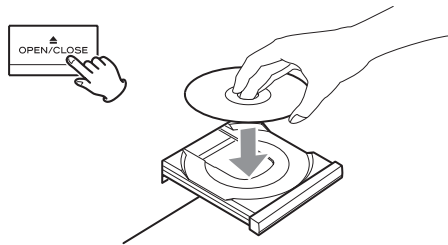

Press the OPEN/CLOSE (▲) button, place a disc on the disc tray with the disc label side up, and then press the OPEN/CLOSE (▲) button to close the disc tray.

2 Select the source to be recorded using the INPUT SELECT button.

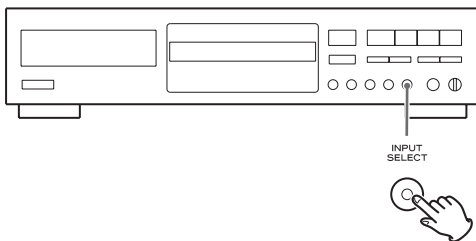

3 Select the mode of track number assignment using the AUTO/MANUAL button.

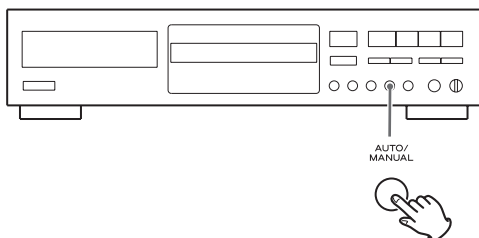

4 Press the SYNC 1/ALL button and select "SYNC 1" or "SYNC ALL".

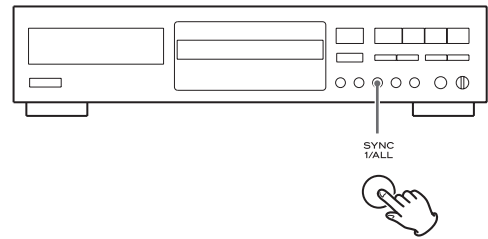

5 Press the RECORD button.

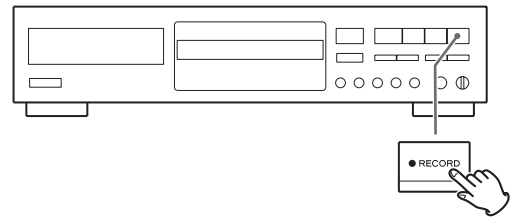

REC and **||** indicators on the display will light, and the unit enters the record pause mode.

- The Play (▶) button and Pause (||) button cannot be used during synchronous recording.

6 Start playing the source.

- If no sound is heard for 5 seconds or longer during synchronous recording, recording stops. To record the music with such periods of silence, turn off synchronous recording. After turning off synchronous recording, start recording manually, then play the source to be recorded.
- Press the Stop (■) button to stop the recording manually.
- If you press the Stop (■) button or the Pause (||) button during recording, the synchronous recording function will be cancelled.
- The synchronous recording function automatically turns off after recording.
- The SYNC 1/ALL button cannot be used during recording or in the record pause mode.
- When "SYNC ALL" is selected, the auto track function is always on. Select -60, 50, 40 or 30 dB using the AUTO/MANUAL button.
- Even if the AUTO/MANUAL button is set to MANUAL, the auto track function will be on during synchronous recording. The increment level is set to -60 dB (-50 dB when recording via ANALOG). The setting automatically returns to MANUAL after the recording.
- In digital recording, synchronous recording may not start depending on the digital source player. In such a case, start and stop recording manually.
- To prevent the beginning of a track from being cut off, manually start recording by pressing the Play (▶) button before you play the source to be recorded.

Finalize

Finalizing is a process of writing the TOC data (recorded data) to a disc.

Finalized CD-Rs can be played with other CD players. No more tracks can be recorded on a finalized CD-R.

Finalized CD-RWs can be played with other compatible CD players. To record additional tracks on a finalized CD-RW, first unfinalize it.

1 Load an unfinalized (recordable) disc.

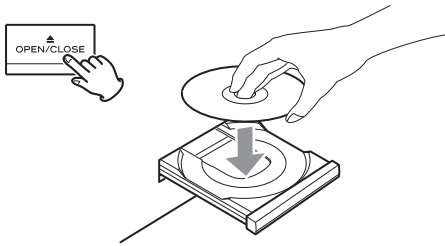

2 Press the FINALIZE button in the stop mode.

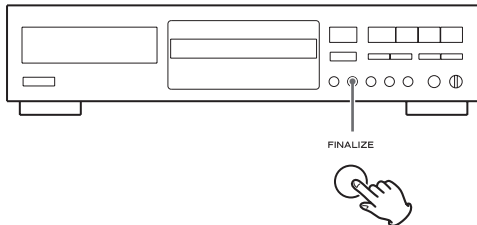

"FINALIZE" appears on the display.

- If a finalized disc has been loaded, the FINALIZE button cannot be used.
- To cancel the finalizing process, press the Stop (■) button.

3 Press the Play (▶) button to start finalizing.

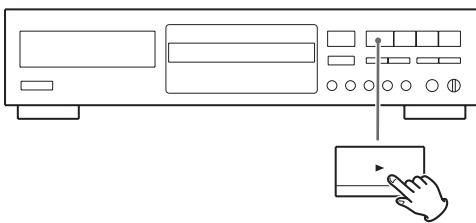

Finalizing starts.

When the operation has been finished, the display returns to the track/time display.

- Never turn the power off nor unplug the power cord during finalizing.
- During finalizing, no button works.

Unfinalize

If a finalized CD-RW is unfinalized, recording and erasing will be possible on the CD-RW.

1 Load a finalized (not recordable) disc.

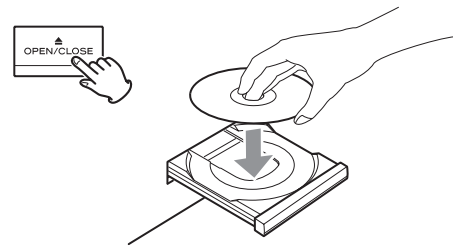

2 Press the ERASE button in the stop mode.

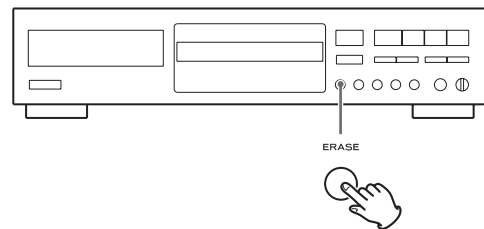

"UNFINALIZE" appears on the display.

- If "ERASE" and the last track number or "ERASE DISC" is displayed on the display, it indicates that the disc has not been finalized and so does not need to be unfinalized.

3 Press the Play (▶) button to start unfinalizing.

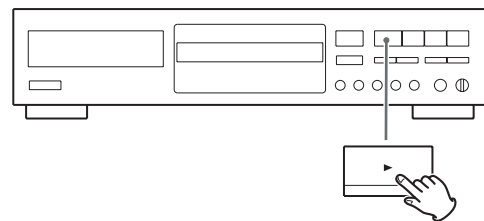

Unfinalizing starts.

When the operation has been finished, the display returns to the track/time display.

- Never turn the power off nor unplug the power cord during unfinalizing.
- During unfinalizing, no button works.

Erasing the Last Track (CD-RW)

1 Load a recorded CD-RW.

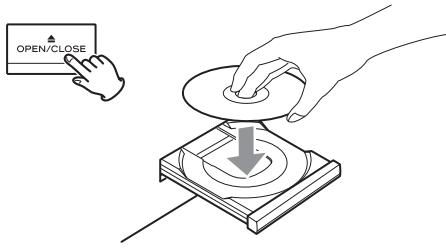

2 Press the ERASE button in the stop mode.

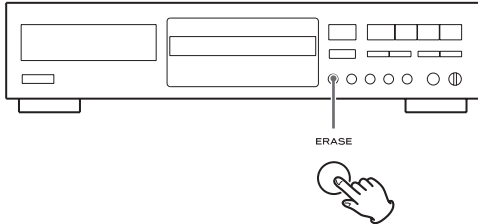

"ERASE" and the last track number appear on the display.

You can simultaneously erase multiple tracks, from the selected one to the last one. Press the Skip (◀◀/▶▶) buttons to select the number of the first track to erase. (You cannot erase only tracks in the middle of the CD.)

- Each time the ERASE button is pressed, the display changes as follows:

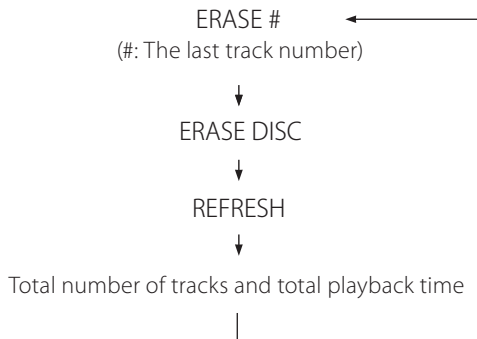

- If only one track is recorded, "ERASE" and the last track number do not appear. The display changes in the following order:



- If a finalized disc is inserted, "UNFINALIZE" appears. To erase the track(s), unfinalize the disc first.

3 Press the Play (▶) button to start erasing.

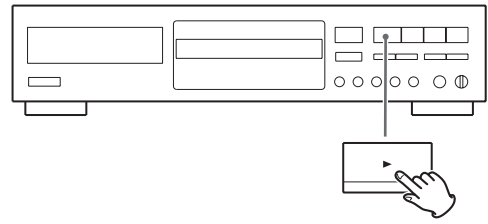

Only the last track, or tracks from the selected one to the last one, will be erased.

When the operation has been finished, the display returns to the track/time display.

- Never turn the power off nor unplug the power cord during erasing.
- During erasing, no buttons will work.
- This operation cannot be cancelled. Before erasing the track or tracks, make sure that you really want to erase them.

Erasing All Tracks (CD-RW)

1 Load a recorded CD-RW.

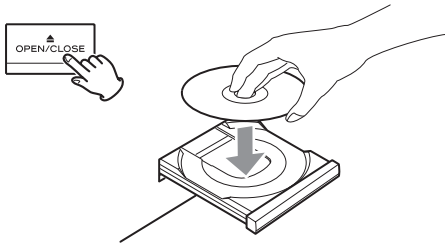

2 Press the ERASE button twice.

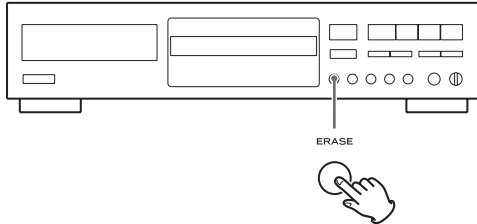

"ERASE DISC" appears.

- Each time the ERASE button is pressed, the display changes as follows:

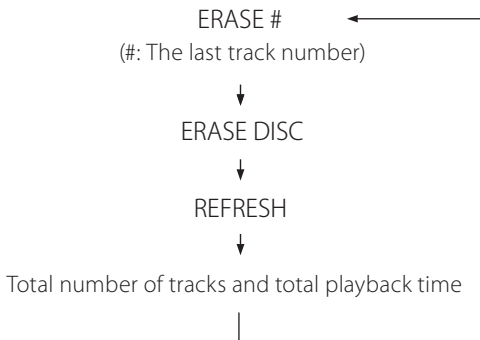

- If only one track is recorded, "ERASE" and the last track number do not appear. The display changes in the following order:



- Press the Stop (■) button to stop erasing.
- If a finalized disc is inserted, "UNFINALIZE" appears. To erase the track(s), unfinalize the disc first.

3 Press the Play (▶) button to start erasing.

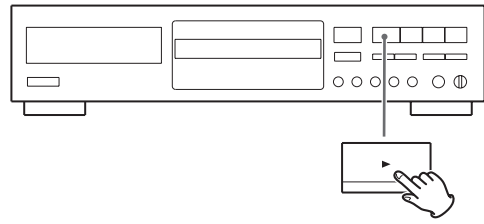

All tracks will be erased.

The time required appears on the display.

When the operation has been finished, the display returns to the track/time display.

- Never turn the power off nor unplug the power cord during erasing.
- During erasing, no buttons will work.
- This operation cannot be undone. Before erasing the tracks, make sure that you really want to erase them.

Erasing All Tracks In Refresh Mode (CD-RW)

Erasing in the refresh mode takes time. It is recommended to use "ERASE DISC" when erasing all tracks.

A disc that causes an error during recording may be recovered by erasing all tracks on the disc in the refresh mode.

1 Load a recorded CD-RW.

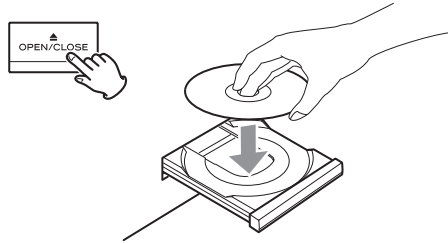

2 Press the ERASE button three times.

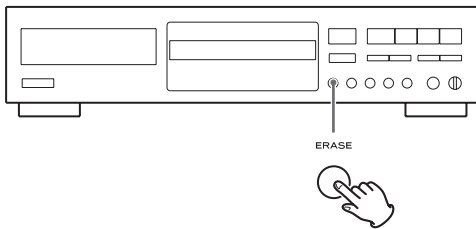

"REFRESH" appears on the display.

- Each time the ERASE button is pressed, the display changes as follows:

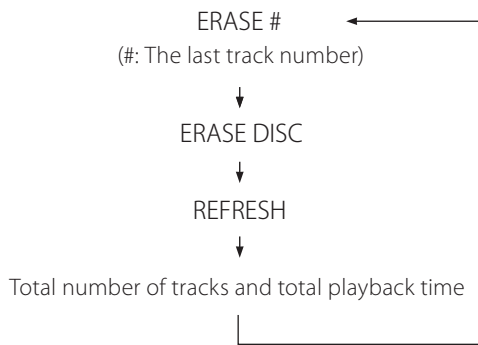

- If only one track is recorded, "ERASE" and the last track number do not appear. The display changes in the following order:



- Press the Stop (■) button to stop erasing if you need.
- If a finalized disc is inserted, "UNFINALIZE" appears. To erase the track(s), unfinalize the disc first.

3 Press the Play (▶) button to start erasing.

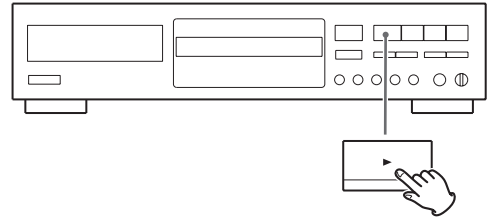

All tracks will be erased.

The time required appears on the display.

When the operation has been finished, the display returns to the track/time display.

- Never turn the power off nor unplug the power cord during erasing.
- During erasing, no buttons will work.
- This operation cannot be undone. Before erasing the tracks, make sure that you really want to erase them.

Troubleshooting

If you experience any problems with the unit, please take a moment to look through this chart and see if you can solve the problem yourself before you call your dealer or a TEAC service center.

No power.

- ➔ Check the connection to the AC power source. Check and make sure the AC source is not a switched outlet and if it is, the switch is turned on. Make sure there is power to the AC outlet by plugging another item such as a lamp or fan.

No sound.

- ➔ Check the connections with the amplifier and speakers.
- ➔ Adjust the volume.

Remote control does not work.

- ➔ Press the POWER button of the main unit to turn it on.
- ➔ If the batteries are dead, change the batteries.
- ➔ Use the remote control unit within the (5m) range and pointed at the front panel.
- ➔ Clear obstacles that are between the remote control unit and the main unit.
- ➔ If a strong light is near the unit, turn it off.

A TV operates unintentionally.

- ➔ Some TVs equipped with a wireless remote control may operate improperly due to the unit's remote control operations. In this case, turn off any other devices while using the unit's remote controller.

The sound is noisy.

- ➔ The unit is too close to a TV set or similar appliances. Relocate the unit further away from them, or turn the other appliances off.

Will not play.

- ➔ Load a disc with the playback side facing down.
- ➔ If the disc is dirty, clean the surface of the disc.
- ➔ A blank disc has been loaded. Load a prerecorded disc.
- ➔ Depending on the disc condition, it may not be possible to playback the disc. Try again with another disc.

Sound skips.

- ➔ Place the unit on a stable surface to avoid vibration and shock.
- ➔ If the disc is dirty, clean the surface of the disc.
- ➔ Do not use scratched, damaged or warped discs.

Recording is not possible.

- ➔ A playback-only disc or finalized disc has been loaded. Use a recordable disc.
- ➔ The recording level is too low. Adjust the recording level.
- ➔ The remaining recording time of a CD-R is not sufficient. Use another disc.
- ➔ If the remaining recording time of a CD-RW is not sufficient, erase the last tracks or replace the disc.
- ➔ Synchronous recording does not start if the sound coming in is quieter than the increment level.

The numbers and lengths of tracks differ from those of the original tracks.

- ➔ The unit recognizes the beginning of a track by detecting the increment level of sound. The track number may not be applied to the silent part.

If normal operation cannot be obtained, unplug the power cord from the outlet and plug it again.

Beware of condensation

When the unit (or a disc) is moved from a cold to a warm place, or used after a sudden temperature change, there is the danger of condensation; vapor in the air could condense on the internal mechanism, making correct operation erratic or impossible. To prevent this, or if this occurs, leave the unit for one or two hours with the power turned on. The unit will stabilize at the temperature of its surroundings.

Maintenance

If the surface of the unit gets dirty, wipe with a soft cloth or use a diluted mild liquid soap. Be sure to remove any excess liquid completely. Do not use thinner, benzene or alcohol as they may damage the surface of the unit. Allow the surface of the unit to dry completely before using.

Messages

BLANK 0:00

A blank CD-R/CD-RW disc is set on the disc tray.

CLOSE

Closing the disc tray.

COMPLETE

Finalizing, unfinalizing, erasing, or refreshing is complete.

ERASE

Erase the last track of the CD-RW disc.

ERASE DISC

Erase all the tracks of the CD-RW disc.

FINALIZE

Finalize the disc.

FS 44_1K, FS 32K or FS 48K

The sampling frequency of the digital source

MONITOR

If no recordable disc has been inserted and you press the RECORD button, "MONITOR" appears and you can monitor the sound of the input source.

NO DISC

No readable disc has been loaded. Or the disc may be loaded up side down.

NO TOC

An unfinalized CD-R/CD-RW disc is loaded.

OPEN

Open the tray.

The unit is reading the disc.

PMA WRITE

Writing the recorded memories on the disc.
(PMA: Program Memory Area)

READING

The unit is reading the disc.

REFRESH

Refresh the CD-RW disc.

UNFINALIZE

Unfinalize the CD-RW disc.

Error Messages

CANT COPY

The source disc has been digitally copied. Serial Copy Management System prohibits the copying of digital copies.

This error message also appears when no more digital input signal is received during digital recording. The display changes to PMA WRITE, and then the recording stops.

COM ERROR

An error occurred in communications with the CD drive inside the unit. Press the POWER button to turn the unit off, wait a minute, and turn it on again.

DAO DISC

A CD-RW disc recorded in Disc At Once (DAO) format on a computer or etc. is loaded. The unit cannot unfinalize such a disc.

DIN UNLOCK

A digital input source has been selected, but the source is not connected or not turned on.

DISC ERROR

A disc (MP3, video CD, DVD, etc.) other than an audio CD has been loaded. The unit cannot play such a disc.

DISC FULL

There is no space on the disc, or no more tracks can be recorded.

PGM FULL

32 tracks have been programmed. No more tracks can be programmed.

READ ERROR

Something is wrong with the disc. Or the disc may be loaded up side down.

REC ERROR

An error occurred during recording.

Press the POWER button to turn the unit off, wait a minute, and turn it on again.

TRAY ERROR

An error occurred within the unit.

Press the POWER button to turn the unit off, wait a minute, and turn it on again.

Specifications

Media type	CD-RW and CD-R for Digital audio (record and playback) CD (playback only)
Frequency converter input sampling frequency	32 kHz, 44.1 kHz, 48 kHz
Recording sampling frequency	44.1 kHz
Frequency response	20 Hz to 20 kHz (playback: ± 1.5 dB, recording: ± 2.0 dB)
Signal to noise ratio90 dB (playback) 90 dB (digital recording) 80 dB (analog recording)
Dynamic range86 dB (playback) 86 dB (digital recording) 78 dB (analog recording)
Total Harmonic Distortion	0.05% or less (playback) 0.05% or less (recording)
Wow & flutter	Unmeasurable
Optical input/output	
Input terminal	Analog (RCA) $\times 1$ Digital (TOS) $\times 1$
Output terminal	Analog (RCA) $\times 1$
Line input voltage0.5 Vrms
Line output voltage2.0 Vrms
Power requirements	AC 230V, 50 Hz (European model) AC 120V, 60Hz (North American model)
Power consumption	16 W
Dimensions (W x H x D)	435 x 100 x 295 mm (17 1/8" x 3 15/16" x 11 5/8")
Weight (Net)	4.5 kg (9 15/16 lbs)

Standard Accessories

Remote control unit (RC-1275) x 1
Battery (AA, R6, SUM-3) x 2
RCA cable x 2
Optical digital cable x 1
Owner's manual x 1
Warranty card x 1 (for users in the USA and Canada only)

- See the back of this document for information about the warranty in Europe and other countries or areas.
- Design and specifications are subject to change without notice.
- Weight and dimensions are approximate.
- Illustrations may differ slightly from production models.

PRÉCAUTIONS DE SÉCURITÉ IMPORTANTES

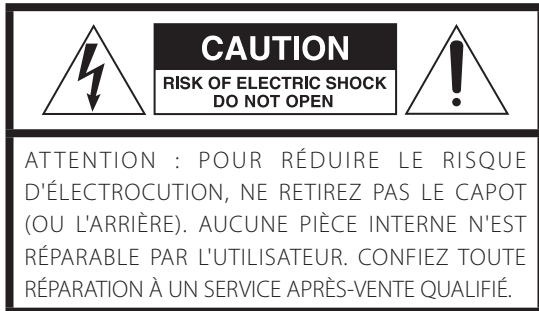

Le symbole d'éclair à tête de flèche dans un triangle équilatéral sert à prévenir l'utilisateur de la présence dans l'enceinte du produit d'une « tension dangereuse » non isolée d'une grandeur suffisante pour constituer un risque d'électrocution pour les personnes.



Le point d'exclamation dans un triangle équilatéral sert à prévenir l'utilisateur de la présence d'instructions importantes de fonctionnement et de maintenance (entretien) dans les documents accompagnant l'appareil.

AVERTISSEMENT : POUR PRÉVENIR LES RISQUES D'INCENDIE ET D'ÉLECTROCUTION, N'EXPOSEZ PAS CET APPAREIL À LA PLUIE NI À L'HUMIDITÉ.

ATTENTION

- NE RETIREZ PAS LES CAPOTS EXTERNES OU BOÎTIERS POUR EXPOSER L'ÉLECTRONIQUE. AUCUNE PIÈCE INTERNE N'EST RÉPARABLE PAR L'UTILISATEUR.
- SI VOUS RENCONTREZ DES PROBLÈMES AVEC CE PRODUIT, CONTACTEZ LE MAGASIN OÙ VOUS AVEZ ACHÉTÉ L'UNITÉ. N'UTILISEZ PAS LE PRODUIT TANT QU'IL N'A PAS ÉTÉ RÉPARÉ.
- L'UTILISATION DE COMMANDES, DE RÉGLAGES OU LE SUIVI DE PROCÉDURES AUTRES QUE CE QUI EST DÉCRIT DANS CE DOCUMENT PEUT PROVOQUER UNE EXPOSITION À UN RAYONNEMENT DANGEREUX.

**EN AMÉRIQUE DU NORD/CANADA,
N'UTILISEZ QU'UNE ALIMENTATION 120 V.**

Modèle pour le Canada

Cet appareil numérique de la classe B est conforme à la norme NMB-003 du Canada.

Modèle pour l'Europe

DÉCLARATION DE CONFORMITÉ

Nous, TEAC AUDIO EUROPE, Liegnitzer Straße 6, 82194 Gröbenzell, Allemagne, déclarons sous notre propre responsabilité que le produit TEAC décrit dans ce mode d'emploi est conforme aux normes techniques lui correspondant.



ATTENTION

Les changements ou modifications non expressément approuvés par la partie responsable de la conformité peuvent invalider le droit de l'utilisateur à faire fonctionner l'équipement.

Informations sur le laser

Ce produit contient un système laser à semi-conducteur dans son boîtier et est répertorié comme « PRODUIT LASER DE CLASSE 1 ». Pour éviter d'être exposé au faisceau laser, n'essayez pas d'ouvrir le boîtier.

Laser :

Type :	LO-DWH02
Fabricant :	Lite-space Technology Co., Ltd.
Puissance laser :	Moins de 131,9 mW (CD) et 147,8 mW (DVD) sur la lentille de l'objectif
Longueur d'onde :	Typiquement 785 nm (CD) Typiquement 661 nm (DVD)

Précautions concernant les piles

Un mauvais emploi des piles peut entraîner leur rupture ou leur fuite, avec pour conséquence un incendie, des blessures ou la salissure des objets proches. Veuillez lire et suivre attentivement les précautions suivantes.

- Veillez à insérer les piles avec leurs pôles positif (+) et négatif (-) correctement orientés.
- Utilisez des piles du même type. N'utilisez jamais des types de pile différents ensemble.
- Si la télécommande doit rester inutilisée durant une période prolongée (plus d'un mois), retirez ses piles pour éviter qu'elles ne coulent.
- Si les piles coulent, essuyez le liquide dans le compartiment des piles et remplacez les piles par des neuves.
- N'utilisez pas de piles d'un type autre que ceux spécifiés. Ne mélangez pas des piles neuves avec des anciennes et n'utilisez pas ensemble des types de pile différents.
- Ne chauffez pas et ne démontez pas les piles. Ne jetez jamais les piles dans un feu ou dans de l'eau.
- Ne conservez et ne transportez pas les piles avec d'autres objets métalliques. Les piles pourraient entrer en court-circuit, couler ou exploser.
- Ne rechargez jamais une batterie sans avoir vérifié qu'elle peut l'être.

Pour les consommateurs européens

Mise au rebut des équipements électriques et électroniques et des piles et/ou accumulateurs

- (a) Tout équipement électrique/électronique et pile/accumulateur hors d'usage doit être traité séparément de la collecte municipale d'ordures ménagères dans des points de collecte désignés par le gouvernement ou les autorités locales.
- (b) En vous débarrassant correctement des équipements électriques/électroniques et piles/accumulateurs hors d'usage, vous contribuerez à la sauvegarde de précieuses ressources et à la prévention de potentiels effets négatifs sur la santé humaine et l'environnement.
- (c) Le traitement incorrect des équipements électriques/électroniques et piles/accumulateurs hors d'usage peut avoir des effets graves sur l'environnement et la santé humaine en raison de la présence de substances dangereuses dans les équipements.
- (d) Le symbole de déchets d'équipements électriques et électroniques (DEEE), qui représente une poubelle à roulettes barrée d'une croix, indique que les équipements électriques/électroniques et piles/accumulateurs doivent être collectés et traités séparément des déchets ménagers.
- Si une pile ou un accumulateur contient plus que les valeurs de plomb (Pb), mercure (Hg) et/ou cadmium (Cd) spécifiées dans la directive sur les piles et accumulateurs (2006/66/CE), alors les symboles chimiques de ces éléments seront indiqués sous le symbole DEEE.
- (e) Des systèmes de retour et de collecte sont disponibles pour l'utilisateur final. Pour des informations plus détaillées sur la mise au rebut des vieux équipements électriques/électroniques et piles/accumulateurs hors d'usage, veuillez contacter votre mairie, le service d'ordures ménagères ou le magasin dans lequel vous avez acquis l'équipement.



doivent être collectés et traités séparément des déchets ménagers.



Si une pile ou un accumulateur contient plus que les valeurs de plomb (Pb), mercure (Hg) et/ou cadmium (Cd) spécifiées dans la directive sur les piles et accumulateurs (2006/66/CE), alors les symboles chimiques de ces éléments seront indiqués sous le symbole DEEE.

INSTRUCTIONS DE SÉCURITÉ IMPORTANTES

- 1) Lisez ces instructions.
 - 2) Conservez ces instructions.
 - 3) Tenez compte de tous les avertissements.
 - 4) Suivez toutes les instructions.
 - 5) N'utilisez pas cet appareil avec de l'eau à proximité.
 - 6) Nettoyez-le uniquement avec un chiffon sec.
 - 7) Ne bloquez aucune ouverture de ventilation. Installez-le conformément aux instructions du fabricant.
 - 8) Ne l'installez pas près de sources de chaleur telles que des radiateurs, bouches de chauffage, poêles ou autres appareils (y compris des amplificateurs) produisant de la chaleur.
 - 9) Ne neutralisez pas le dispositif de sécurité de la fiche polarisée ou de terre. Une fiche polarisée a deux broches, l'une plus large que l'autre. Une fiche de terre a deux broches identiques et une troisième broche pour la mise à la terre. La broche plus large ou la troisième broche servent à votre sécurité. Si la fiche fournie n'entre pas dans votre prise, consultez un électricien pour le remplacement de la prise obsolète.
 - 10) Évitez de marcher sur le cordon d'alimentation et de le pincer, en particulier au niveau des fiches, des prises secteur, et du point de sortie de l'appareil.
 - 11) N'utilisez que des fixations/accessoires spécifiés par le fabricant.
 - 12) Utilisez-le uniquement avec le chariot, socle, trépied, support ou table spécifié par le fabricant ou vendu avec l'appareil. Si un chariot est utilisé, faites attention à ne pas être blessé par un renversement lors du déplacement de l'ensemble chariot/appareil.
 - 13) Débranchez cet appareil en cas d'orage ou de non utilisation prolongée.
 - 14) Confiez toute réparation à des techniciens de maintenance qualifiés. Une réparation est nécessaire si l'appareil a été endommagé d'une quelconque façon, par exemple si le cordon ou la fiche d'alimentation est endommagé, si du liquide a été renversé sur l'appareil ou si des objets sont tombés dedans, si l'appareil a été exposé à la pluie ou à l'humidité, s'il ne fonctionne pas normalement, ou s'il est tombé.
- L'appareil tire un courant nominal de veille de la prise secteur quand son interrupteur POWER ou STANDBY/ON n'est pas en position ON.
 - Les fiches secteurs sont utilisées comme dispositif de déconnexion et doivent donc toujours rester disponibles.
 - Des précautions doivent être prises pour l'emploi d'écouteurs ou d'un casque avec le produit car une pression acoustique (volume) excessive dans les écouteurs ou dans le casque peut provoquer une perte d'audition.



ATTENTION

- N'exposez pas cet appareil aux gouttes ni aux éclaboussures.
- Ne placez pas d'objet rempli de liquide sur l'appareil, comme par exemple un vase.
- N'installez pas cet appareil dans un espace confiné comme une bibliothèque ou un meuble similaire.
- L'appareil doit être placé suffisamment près de la prise de courant pour que vous puissiez à tout moment atteindre facilement la fiche du cordon d'alimentation.
- Si le produit utilise des batteries (y compris un pack d'accus ou des batteries fixes), elles ne doivent pas être exposées au soleil, au feu ou à une chaleur excessive.
- PRÉCAUTION pour les produits utilisant des batteries au lithium remplaçables : il existe un danger d'explosion en cas de remplacement par un type de batterie incorrect. Remplacez-les uniquement par des modèles identiques ou équivalents.

Sommaire

Nous vous remercions d'avoir choisi TEAC. Lisez ce manuel avec attention pour tirer les meilleures performances de cet appareil.

PRÉCAUTIONS DE SÉCURITÉ IMPORTANTES	28
INSTRUCTIONS DE SÉCURITÉ IMPORTANTES	30
Avant d'utiliser l'appareil.	31
Utilisation du site mondial TEAC	31
Raccordements	32
Disques.	33
Fonctions de l'appareil et de la télécommande	34
Télécommande	35

Lecture

Fonctionnement de base.	36
Bases de la lecture	36
Lecture directe.	38
Lecture aléatoire	38
Affichage du temps.	39
Lecture en boucle.	39
Lecture en boucle A-B	40
Lecture programmée	40

Enregistrement

À propos de l'enregistrement.	42
Avant l'enregistrement	43
Enregistrement	43
Enregistrement automatisé ("synchronisé").	46
Finalisation	47
Définalisation	47
Effacement de la dernière piste (CD-RW)	48
Effacement de toutes les pistes (CD-RW)	49
Effacement de toutes les pistes en mode rafraîchissement (CD-RW) ..	50

Guide de dépannage.	51
Messages	52
Caractéristiques techniques	53

Avant d'utiliser l'appareil

Lisez ce qui suit avant d'utiliser l'appareil.

- La température nominale doit être comprise 5°C et 35°C. L'enregistreur de CD-RW est plus sensible aux températures extrêmes que les lecteurs de CD ordinaires.
- Le taux d'humidité relative doit être compris entre 30 et 85 % sans condensation.
- Il est possible que l'appareil devienne chaud durant l'utilisation, laissez donc toujours un espace suffisant autour de lui pour la ventilation.
- La tension d'alimentation doit correspondre à la tension imprimée sur le panneau arrière. Si vous avez des doutes concernant l'alimentation de l'appareil, consultez un électricien.
- Choisissez soigneusement l'emplacement de votre appareil. Évitez de l'exposer directement aux rayons solaires ou à une source de chaleur. Évitez aussi les endroits sujets aux vibrations, à une poussière excessive, à la chaleur, au froid et à l'humidité.
- N'installez pas l'appareil au dessus d'un amplificateur/récepteur.
- N'ouvrez pas le boîtier car cela peut endommager le circuit ou causer un choc électrique. Si un objet étranger pénètre dans l'appareil, consultez votre revendeur ou le service après-vente.
- Quand vous débranchez le cordon d'alimentation de la prise secteur, tirez toujours la prise, jamais le cordon.
- Pour garder propre le capteur laser, ne le touchez pas et fermez toujours le tiroir de disque.
- N'essayez pas de nettoyer l'appareil avec des dissolvants chimiques, cela peut endommager la finition. Utilisez un chiffon propre et sec.
- Conservez ce livret dans un endroit sûr pour référence ultérieure.
- N'inclinez pas l'appareil quand un disque est inséré. Cela pourrait entraîner un mauvais fonctionnement.

NE DÉPLACEZ PAS L'APPAREIL DURANT LA LECTURE/ L'ENREGISTREMENT

Durant la lecture ou l'enregistrement, le disque tourne à haute vitesse.

Ne soulevez et ne déplacez PAS l'appareil durant la lecture ou l'enregistrement.

Cela endommagerait le disque ou l'appareil.

SI VOUS DÉPLACEZ CET APPAREIL

Quand vous déplacez ou emballez l'appareil pour le transporter, veillez à retirer le disque. Transporter cet appareil avec un disque à l'intérieur peut endommager l'appareil.

Utilisation du site mondial TEAC

Vous pouvez télécharger des mises à jour pour cette unité depuis le site mondial TEAC : <http://teac-global.com/>

- 1) Allez sur le site mondial TEAC.
- 2) Dans la section TEAC Downloads (téléchargements TEAC), cliquez sur la langue souhaitée afin d'ouvrir la page de téléchargement du site web pour cette langue.

NOTE

Si la langue désirée n'apparaît pas, cliquez sur Other Languages (autres langues).

- 3) Cliquez sur la section « Search by Model Name » (recherche par nom de modèle) afin d'ouvrir la page Downloads (téléchargement) pour ce produit (les utilisateurs en Europe doivent cliquer sur le nom du produit dans la section « Products » (produits)).
- 4) Sélectionnez et téléchargez les mises à jour nécessaires.

ATTENTION :

- Éteignez tous les appareils avant de faire les raccordements.
- Lisez les modes d'emploi de tous les éléments que vous comptez employer avec cet appareil.
- Assurez-vous que chaque fiche est bien enfoncée. Pour éviter tout ronflement ou bruit parasite, ne regroupez pas les câbles de modulation de signal avec le cordon d'alimentation secteur.

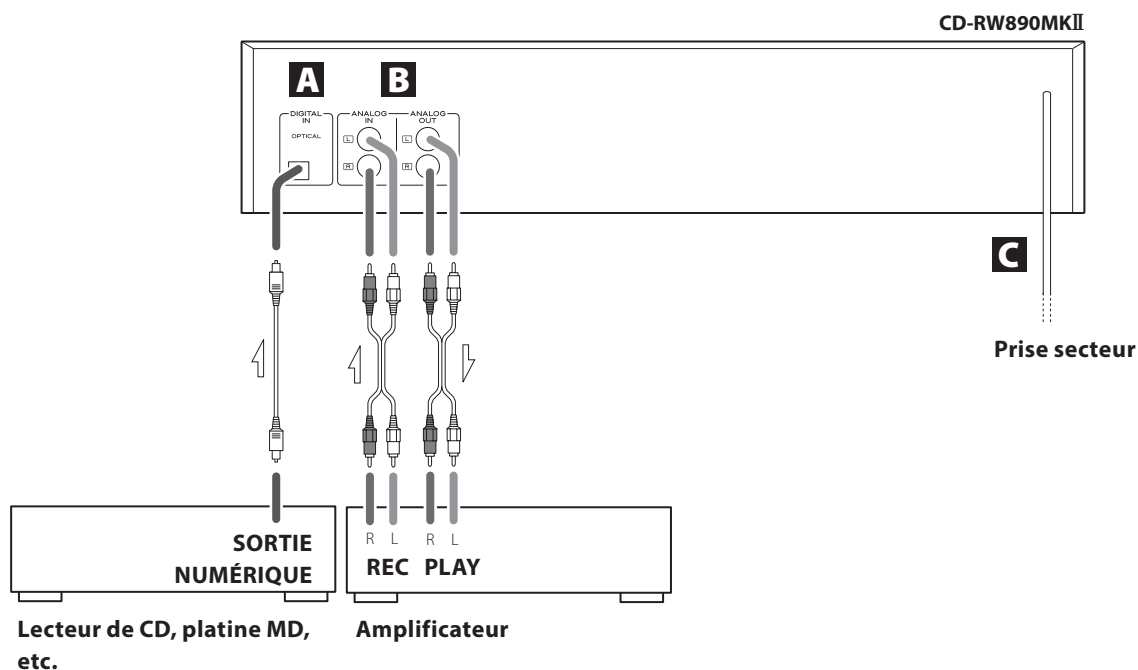

A Prise DIGITAL IN (entrée numérique)

Pour enregistrer des signaux audio numériques, reliez cette prise à la prise de sortie numérique d'un appareil numérique tel qu'un lecteur de CD à l'aide d'un câble numérique optique du commerce.

B Prises ANALOG IN/OUT (entrées/sorties analogiques)

Ces prises reçoivent ou produisent un signal audio analogique à 2 canaux. Reliez-les à l'amplificateur avec des câbles RCA (cinch).

CD-RW890MKII Amplificateur
 ANALOG OUT → CD-R (TAPE) PLAY
 ANALOG IN → CD-R (TAPE) REC

Veillez à bien connecter :

Fiche blanche → Prise blanche (L : canal gauche)
 Fiche rouge → Prise rouge (R : canal droit)

C Cordon d'alimentation secteur

Une fois tous les autres branchements terminés, branchez sa fiche dans une prise secteur.

Veillez à brancher le cordon d'alimentation dans une prise secteur fournissant la tension correcte. Quand vous branchez ou débranchez le cordon d'alimentation, saisissez-le par sa fiche. Ne tirez jamais sur le cordon lui-même.

- Débranchez le cordon d'alimentation en cas de non utilisation prolongée de l'appareil.

Disques lisibles

Veillez utiliser des CD portant le logo "COMPACT disc DIGITAL AUDIO".



CD-R et CD-RW correctement enregistrés et finalisés au format CD audio.

L'appareil peut lire les disques ci-dessus sans adaptateur. Les autres disques ne peuvent pas être employés.

⚠ Si vous essayez de lire des disques autres que ceux décrits ci-dessus, un fort bruit peut survenir et endommager les enceintes ou votre audition. Ne tentez pas de lire de tels disques.

- Les disques protégés contre la copie, les DualDiscs et les disques ne se conformant pas à la norme CD peuvent ne pas être correctement lus par cet appareil. Si vous utilisez de tels disques dans cette unité, TEAC Corporation et ses filiales ne pourront être tenues responsables des conséquences quelles qu'elles soient, ni garantir la qualité de reproduction. Si vous rencontrez des problèmes avec de tels disques non standard, vous devez contacter les producteurs du disque.

À propos des CD-R et CD-RW

Cet appareil peut lire les CD-R et CD-RW enregistrés au format CD audio (CD-DA).

- N'oubliez pas de finaliser un disque gravé avec l'enregistreur de CD.
- Selon la qualité du disque et/ou les conditions de l'enregistrement, certains CD-R/CD-RW peuvent ne pas être lisibles.
- En cas de doute quant à l'entretien et à la manipulation d'un CD-R/CD-RW, lisez les précautions accompagnant le disque ou contactez directement le fabricant du disque.

Disques enregistrables

CD-R et CD-RW portant le logo "DIGITAL AUDIO"



Précautions d'emploi

- N'utilisez pas de disques fendus car cela pourrait entraîner un mauvais fonctionnement.
- Les CD-R et CD-RW imprimables ne sont pas recommandés car le côté étiquette peut être collant et risque d'endommager l'appareil.
- Ne collez pas de papiers ou de feuillets protecteurs sur les disques et n'utilisez aucun aérosol de revêtement protecteur.
- Utilisez un stylo-feutre tendre à huile pour écrire du côté sérigraphié. N'utilisez jamais de stylo à bille ou de stylo à pointe dure car cela pourrait abîmer la surface enregistrée du disque.

- N'utilisez jamais de stabilisateurs. L'utilisation de stabilisateurs pour CD disponibles dans le commerce pourrait endommager le mécanisme et provoquer son dysfonctionnement.
- N'utilisez pas de CD ayant une forme irrégulière (octogonale, en forme de cœur, de la taille d'une carte de visite, etc.). De tels CD peuvent endommager l'appareil :

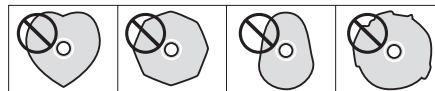

Manipulation des disques

- Placez toujours le disque sur le tiroir, face sérigraphiée vers le haut (les disques compacts ne peuvent être lus ou enregistrés que d'un côté).
- Les rayures, empreintes de doigt, saletés, etc. sur la surface d'enregistrement du signal (celle non imprimée) peuvent entraîner une erreur de lecture. Faites attention lors de la manipulation.
- Pour sortir un disque de son boîtier, appuyez sur le centre du boîtier et soulevez le disque, en le tenant soigneusement par la tranche.

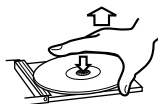

Comment sortir le disque



Comment tenir le disque

Rangement des disques

- Les disques doivent être rangés dans leurs boîtiers après utilisation afin d'éviter la poussière et les rayures qui pourraient provoquer des "sauts" du capteur laser.
- N'exposez pas les disques directement au soleil, à une température ou à une humidité élevées de façon prolongée. Une exposition prolongée à des hautes températures fera gondoler le disque.
- Les CD-R et CD-RW sont plus sensibles aux effets de la chaleur et des rayons ultraviolets que les CD ordinaires. Il est important de ne pas les conserver à un endroit directement exposé au soleil, et de toujours les garder à distance de sources de chaleur telles que des radiateurs ou chauffages électriques.
- Des saletés sur le disque peuvent causer des sauts de son ou dégrader la qualité sonore. Quand vous rangez un disque, gardez-le toujours propre.

Entretien

- Si un disque est sale, essuyez sa surface d'un mouvement radial (du trou central vers le bord externe) avec un chiffon sec et doux.



- Ne nettoyez jamais les disques avec des produits chimiques tels que des aérosols pour disque, des aérosols ou liquides antistatiques, de la benzine ou du diluant. Ces produits chimiques provoqueraient des dégâts irréparables à la surface en plastique du disque.

Fonctions de l'appareil et de la télécommande

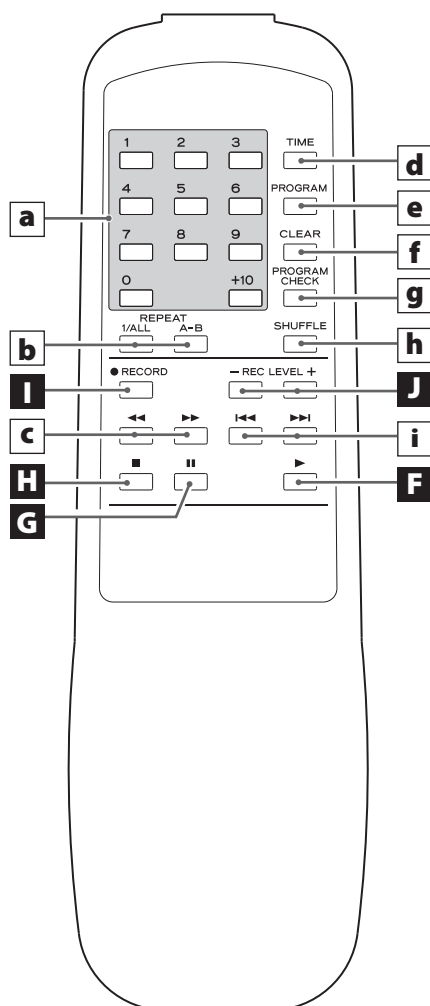
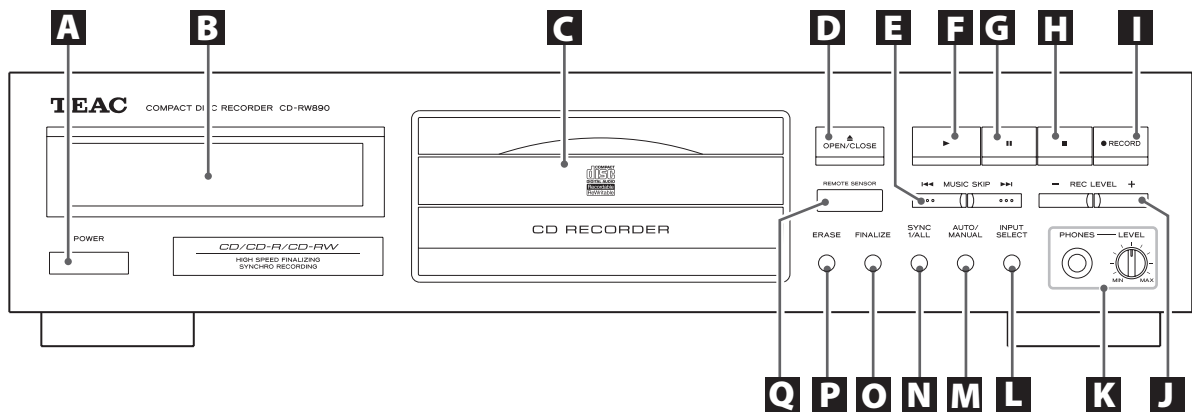

Uniquement sur la télécommande

a) Touches numériques

Utilisez ces touches pour sélectionner des numéros de piste.

b) REPEAT (1/ALL, A-B)

Utilisez ces touches pour sélectionner un mode de lecture en boucle.

c) Recherche (<</>>)

Utilisez ces touches pour rechercher un passage de piste.

d) TIME

Utilisez cette touche pour changer le mode d'affichage.

e) PROGRAM

Utilisez cette touche pour programmer des pistes.

f) CLEAR

Utilisez cette touche pour effacer des programmations de piste.

g) PROGRAM CHECK

Utilisez cette touche pour vérifier le contenu du programme.

h) SHUFFLE

Utilisez cette touche pour une lecture aléatoire.

i) Saut (1/ALL, A-B)

Utilisez ces touches pour changer de piste.

Remarque :

Pour simplifier les explications, les instructions de ce mode d'emploi ne se réfèrent qu'aux noms des touches et des commandes de la face avant. Les commandes jumelles de la télécommande fonctionneront de façon similaire.

Appareil et télécommande

A POWER

Appuyez sur cette touche pour allumer ou éteindre l'appareil.

B Écran

Le nombre total de pistes, la durée totale de lecture du disque etc. sont affichés.

C Tiroir de disque

D OPEN/CLOSE (▲)

Utilisez cette touche pour ouvrir et fermer le tiroir de disque.

E MUSIC SKIP (◀◀/▶▶)

Utilisez ces touches pour changer de piste.
Maintenez-les enfoncées pour rechercher un passage de piste.

F Lecture (▶)

Utilisez cette touche pour lancer la lecture, l'enregistrement, la finalisation, la définalisation et l'effacement.

G Pause (||)

Utilisez cette touche pour mettre en pause la lecture ou l'enregistrement.

H Stop (■)

Utilisez cette touche pour arrêter la lecture ou l'enregistrement.

I RECORD

Utilisez cette touche pour passer en mode pause d'enregistrement. Pendant l'enregistrement, utilisez cette touche pour scinder l'enregistrement en pistes.

J REC LEVEL

Utilisez ces touches pour régler le niveau d'enregistrement analogique.

K PHONES

Pour une écoute privée, commencez par régler le volume au minimum. Puis insérez la fiche de votre casque dans la prise PHONES et réglez le volume en tournant le bouton LEVEL.

L INPUT SELECT

Utilisez cette touche pour sélectionner la source à enregistrer.

M AUTO/MANUAL

Utilisez cette touche pour sélectionner le mode d'affectation de numéro de piste.

N SYNC 1/ALL

Utilisez cette touche pour un enregistrement numérique automatisé.

O FINALIZE

Utilisez cette touche pour finaliser un CD-R/CD-RW.

P ERASE

Utilisez cette touche pour effacer ou définaliser un CD-R/CD-RW.

Q REMOTE SENSOR

Pour utiliser la télécommande, pointez-la vers le capteur de télécommande (REMOTE SENSOR).

Télécommande

La télécommande fournie permet la commande à distance de l'appareil. Pour utiliser la télécommande, pointez-la vers le capteur de télécommande (REMOTE SENSOR) du panneau avant de l'appareil.

- Même si la télécommande est employée à portée de fonctionnement, la commande à distance peut être impossible s'il y a des obstacles entre le lecteur et la télécommande.
- La télécommande peut ne pas fonctionner si le capteur de télécommande est directement exposé aux rayons du soleil ou à un éclairage électrique. Dans ce cas, déplacez l'appareil.
- Si la télécommande est employée à proximité d'autres appareils générant des rayons infrarouges, ou si d'autres télécommandes utilisant des rayons infrarouges sont utilisées près de l'appareil, ce dernier peut ne pas bien fonctionner. Dans la situation inverse, les autres appareils peuvent ne pas bien fonctionner.

Mise en place des piles

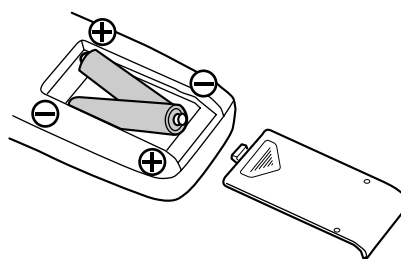

- 1 Retirez le capot du compartiment des piles.
- 2 Insérez deux piles sèches "AA" (R6, SUM-3). Assurez-vous que les piles sont correctement insérées avec leurs pôles plus "+" et moins "-" bien orientés.
- 3 Refermez le capot.

Remplacement des piles

Si vous remarquez que la distance de fonctionnement entre la télécommande et l'appareil se réduit, c'est que les piles sont usées. Dans ce cas, remplacez-les par des neuves.

Pour plus d'informations sur la collecte des piles usagées, veuillez contacter votre mairie, votre service d'ordures ménagères ou le point de vente dans lequel vous avez acheté les articles.

⚠ Précautions concernant les piles

Un mauvais emploi des piles peut entraîner leur rupture ou leur fuite, avec pour conséquence un incendie, des blessures ou la salissure des objets proches. Veuillez lire et suivre attentivement les précautions suivantes.

- Veillez à insérer les piles avec leurs pôles positif "+" et négatif "-" correctement orientés.
- Utilisez des piles du même type. N'utilisez jamais des types de pile différents ensemble.
- Des piles ou des batteries rechargeables peuvent être utilisées. Référez-vous aux précautions indiquées sur leurs étiquettes.
- Si la télécommande ne doit pas être utilisée durant une période prolongée (plus d'un mois), retirez ses piles pour éviter qu'elles ne coulent. Si les piles coulent, essuyez le liquide dans le compartiment des piles et remplacez les piles par des neuves.
- Ne chauffez pas et ne démontez pas les piles et ne jetez jamais de piles usagées dans un feu.
- Ne conservez et ne transportez pas les piles avec d'autres objets métalliques. Cela pourrait entraîner un court-circuit, une fuite, une rupture, etc.

Fonctionnement de base

Mise sous tension

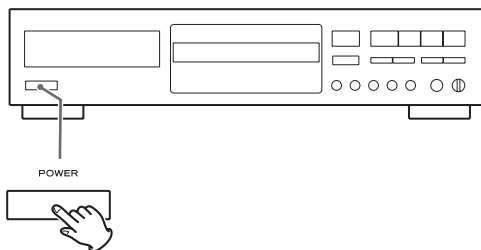

Appuyez sur l'interrupteur d'alimentation POWER pour allumer l'appareil.

Emploi d'un casque

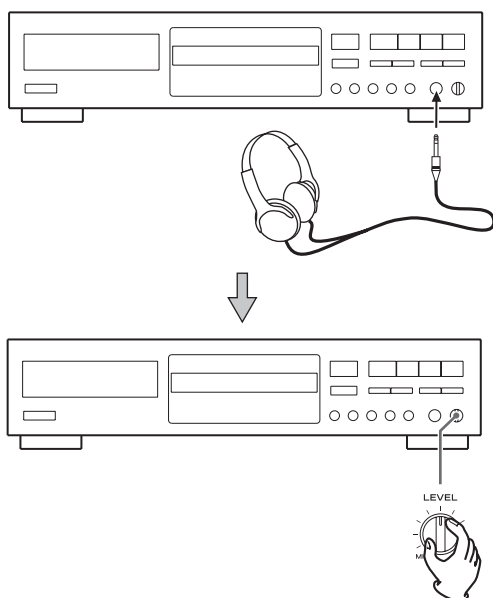

Pour une écoute privée, commencez par régler le volume au minimum. Puis insérez la fiche de votre casque dans la prise PHONES et réglez le volume en tournant le bouton LEVEL. Quand vous allumez/éteignez, débranchez le casque. Ne pas suivre cette précaution peut entraîner la production d'un bruit de commutation.

Bases de la lecture

1 Appuyez sur la touche OPEN/CLOSE (▲).

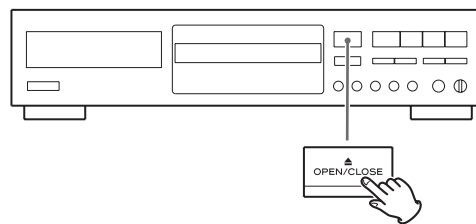

Le tiroir de disque s'ouvre.

2 Placez un disque sur le tiroir avec sa face sérigraphiée vers le haut.

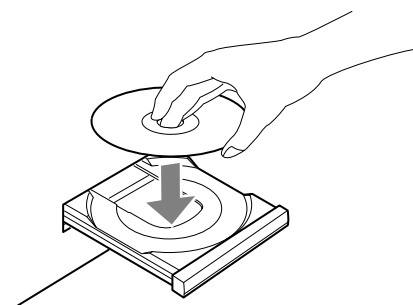

- Ne placez jamais plusieurs disques sur le tiroir.
- Le disque doit être centré dans le tiroir. Si le disque n'est pas correctement positionné, le tiroir risque de ne pas pouvoir s'ouvrir après s'être refermé, aussi devez-vous veiller à ce que le disque soit bien au centre du tiroir.
- Ne forcez pas sur le tiroir avec la main quand vous l'ouvrez ou le fermez.

3 Appuyez à nouveau sur la touche OPEN/CLOSE (▲) pour fermer le tiroir.

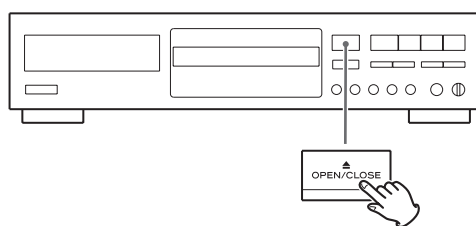

Le tiroir est fermé. Faites attention à ne pas vous pincer les doigts dans le tiroir.

- Il faut quelques secondes à l'appareil pour charger le disque. Aucune touche ne fonctionne pendant ce chargement. Attendez que le nombre total de pistes et la durée totale de lecture du disque soient affichés.

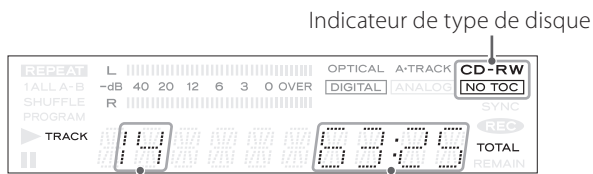

Indicateur de type de disque

Nombre total de pistes Durée totale de lecture du disque

L'indicateur de type de disque affiche le type de disque actuellement chargé.

CD :

CD commercial pré-enregistré

CD-R :

CD-R finalisé

CD-RW :

CD-RW finalisé

CD-R [NOTOC] :

CD-R qui n'a pas encore été finalisé

CD-RW [NOTOC] :

CD-RW qui n'a pas encore été finalisé

- En ce qui concerne les disques non-audio, leur contenu peut être détecté mais pas lu.
- S'il n'y a pas de disque inséré, "NO DISC" est affiché.

4 Appuyez sur la touche Lecture (▶) pour lancer la lecture.

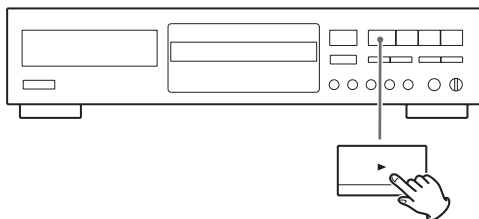

La lecture commence à la première piste.

- Si vous posez un disque, puis appuyez sur la touche Lecture (▶) sans avoir d'abord refermé le tiroir, celui-ci se referme automatiquement et la lecture commence.
- Au changement de numéro de piste pendant la lecture d'une musique continue comme un spectacle en live, le son peut être coupé puis de nouveau lu.

Pour mettre la lecture en pause

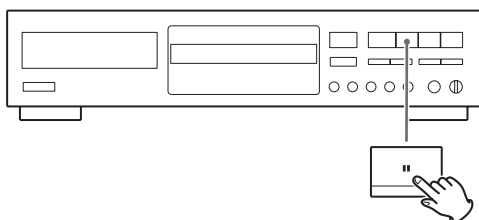

Appuyez sur la touche Pause (||) durant la lecture. La lecture s'arrête à la position actuelle. Pour reprendre la lecture, appuyez sur la touche Lecture (▶) ou sur la touche Pause (||).

Pour arrêter la lecture

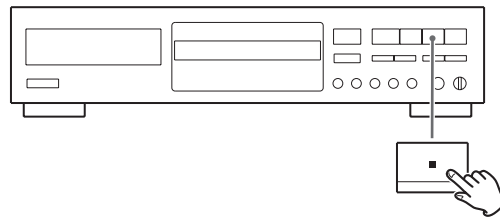

Appuyez sur la touche Stop (■) pour arrêter la lecture.

Pour sauter à la piste suivante ou précédente

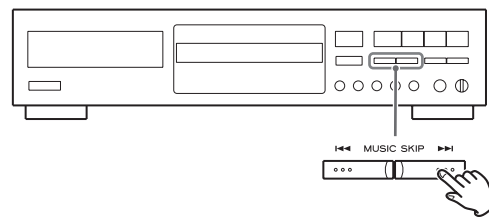

Pendant la lecture, appuyez plusieurs fois sur une touche de saut (⏮ ou ⏭) jusqu'à ce que la piste souhaitée soit trouvée. Vous pouvez aussi rapidement sauter aux pistes précédentes ou suivantes en maintenant pressées les touches de saut (⏮ ou ⏭) de la télécommande. La piste sélectionnée sera lue depuis son début.

À l'arrêt, appuyez plusieurs fois sur une touche de saut (⏮ ou ⏭) jusqu'à ce que vous ayez trouvé la piste que vous voulez écouter, puis appuyez sur la touche Lecture (▶) pour lancer la lecture depuis la piste ainsi sélectionnée.

- Si on appuie sur la touche ⏮ durant la lecture, la lecture de la piste en cours reprend au début. Pour revenir au début de la piste précédente, appuyez deux fois sur la touche ⏮.
- Durant la lecture programmée, la lecture saute à la piste programmée avant ou après.

Rechercher un passage de piste

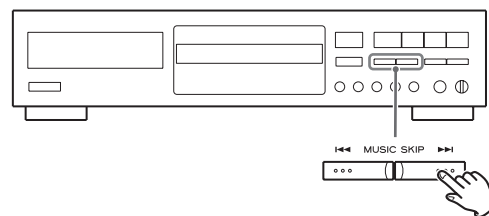

Pendant la lecture, maintenez pressée une touche de saut (⏮ ou ⏭) de l'appareil puis relâchez-la lorsque vous avez trouvé le passage que vous souhaitez écouter.

Utilisez une touche de recherche (⏪ ou ⏩) si vous pilotez l'appareil depuis la télécommande.

Lecture directe

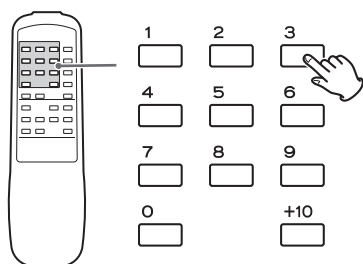

Piste 7 :

Piste 23 : ⇒ ⇒

À l'arrêt ou en lecture, vous pouvez utiliser les touches numériques de la télécommande pour sélectionner une piste.

La lecture démarre par la piste sélectionnée.

- Si l'opération ci-dessus est accomplie en pause, la lecture reste en pause mais au début de la piste sélectionnée.
- La lecture directe n'est pas possible durant la lecture aléatoire ou la lecture programmée.

Lecture aléatoire

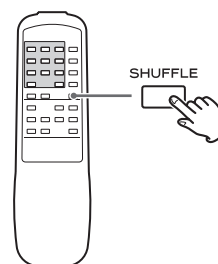

Durant la lecture, appuyez sur la touche SHUFFLE pour que les pistes soient lues en ordre aléatoire.

À l'arrêt, appuyez sur la touche SHUFFLE, puis sur la touche Lecture (▶).

Quand la lecture aléatoire de toutes les pistes est terminée, l'appareil s'arrête et le mode de lecture aléatoire est annulé.

- Si vous appuyez sur la touche ▶▶| durant la lecture aléatoire (Shuffle), la prochaine piste lue sera choisie aléatoirement. Si vous appuyez sur la touche |◀◀, la lecture de la piste en cours reprendra à son début. La lecture aléatoire ne repasse pas deux fois par une même piste.
- La lecture aléatoire ne fonctionne pas durant la lecture programmée ou en boucle A-B.
- La lecture en boucle A-B ne fonctionne pas durant la lecture aléatoire.
- La lecture aléatoire ne fonctionne qu'avec des disques finalisés.
- Si l'on appuie sur l'une des touches suivantes, le mode aléatoire est annulé :
SHUFFLE (à l'arrêt), OPEN/CLOSE (▲), POWER
- Si on appuie sur la touche SHUFFLE durant la lecture en boucle REPEAT 1, toutes les pistes sont lues en ordre aléatoire.

Affichage du temps

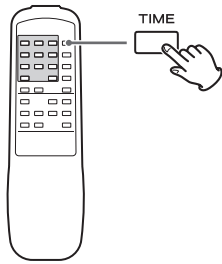

Chaque fois que vous appuyez sur la touche TIME, l'affichage change comme suit :

Lecture des CD/CD-R/CD-RW

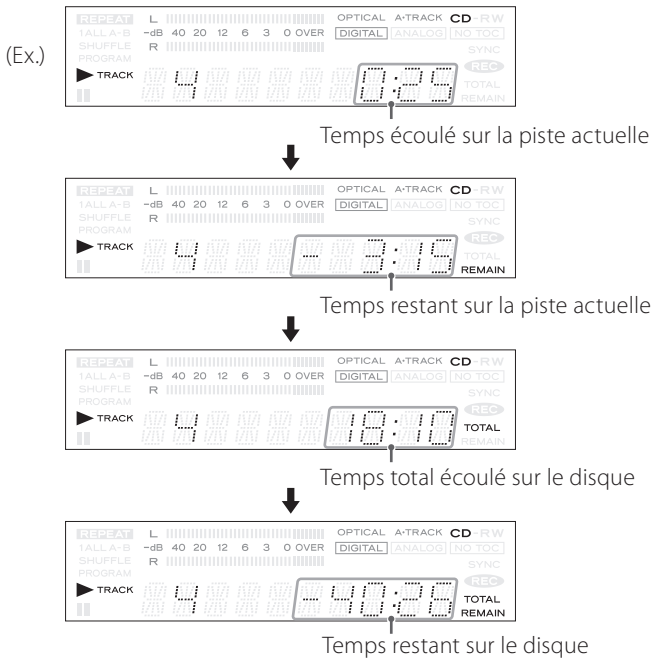

CD-R/CD-RW non finalisés, à l'arrêt

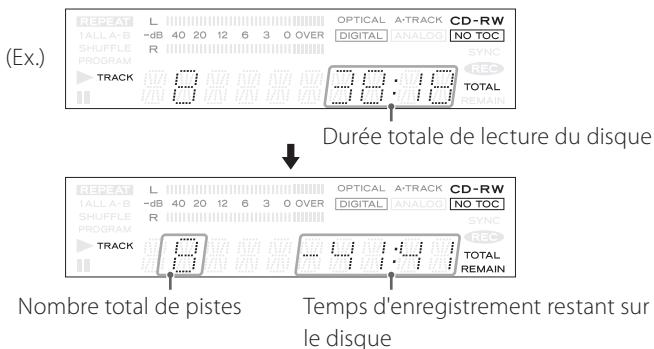

Durant l'enregistrement / Avec l'enregistrement en pause

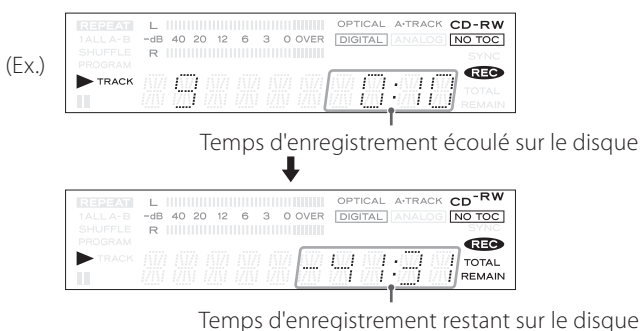

Lecture en boucle

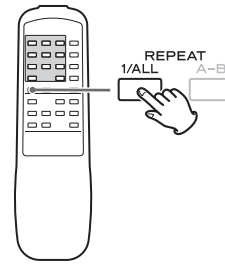

Chaque fois que vous appuyez sur la touche REPEAT, le mode de lecture en boucle change comme suit :

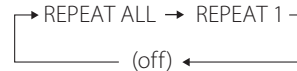

REPEAT ALL (Lecture en boucle de toutes les pistes)

Toutes les pistes du disque seront lues en boucle.

REPEAT 1 (Lecture en boucle d'une piste)

La piste en cours sera lue en boucle. Si vous appuyez sur une touche de saut (I◀/▶I) et sélectionnez une autre piste, cette dernière sera lue en boucle.

Il est aussi possible de sélectionner à l'arrêt une piste à lire en boucle. Appuyez deux fois sur la touche REPEAT puis sélectionnez le numéro de piste en appuyant sur une touche de saut (I◀/▶I). Appuyez sur la touche Lecture (▶) pour lancer la lecture.

- Les modes de lecture en boucle REPEAT ALL et REPEAT 1 ne fonctionnent qu'avec des disques finalisés.
- Si l'on appuie sur l'une des touches suivantes, le mode de lecture en boucle est annulé :
OPEN/CLOSE (▲), POWER
- Durant la lecture aléatoire, REPEAT 1 ne peut pas être sélectionné.

Lecture en boucle A-B

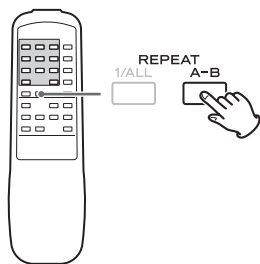

Vous pouvez lire en boucle le segment de piste désigné.

Lancez la lecture et déterminez le point auquel la lecture en boucle A-B doit commencer (point A) en appuyant sur la touche A-B.

“REPEAT A-” clignote dans l'écran.

Quand le point auquel doit se terminer la lecture en boucle (point B) est atteint, appuyez à nouveau sur la touche A-B.

La section ainsi déterminée sera lue en boucle.

- L'intervalle entre les points A et B doit être d'au moins 10 secondes.
- Les CD-R/CD-RW n'ayant pas été finalisés ne peuvent pas servir à la lecture en boucle A-B.
- Après avoir désigné le point A, les touches de recherche (◀◀/▶▶) peuvent servir à avancer ou reculer rapidement jusqu'au point B. Notez que le point B doit être plus loin que le point A. Ne reculez pas au-delà du point A.
- Les touches de saut (◀◀◀/▶▶▶) ne fonctionnent pas durant la lecture en boucle A-B.
- La lecture en boucle A-B ne fonctionne pas durant la lecture programmée ou aléatoire (Shuffle).
- La lecture aléatoire ne fonctionne pas durant la lecture en boucle A-B.
- Si l'on appuie sur l'une des touches suivantes, le mode de lecture en boucle A-B est annulé :

A-B, Stop (■), OPEN/CLOSE (▲), POWER

Lecture programmée (1)

32 pistes peuvent être programmées dans l'ordre désiré.

- Insérez un disque avant de commencer la programmation.
- La lecture programmée ne fonctionne qu'avec des disques finalisés.

1 Appuyez à l'arrêt sur la touche PROGRAM.

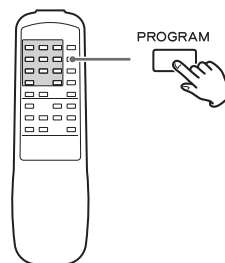

L'indicateur “PROGRAM” clignote et “0P00” s'affiche.

2 Appuyez sur les touches numériques pour sélectionner une piste.

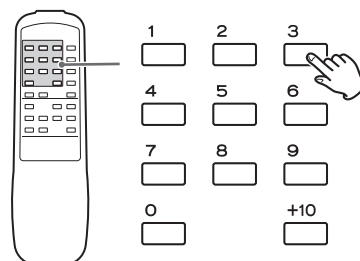

Piste 7 :

Piste 23 : +10 ⇒ +10 ⇒ 3

La piste sélectionnée est programmée. Pour programmer d'autres pistes, appuyez à la suite sur leurs numéros.

Durée totale des pistes programmées

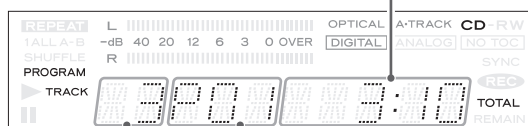

Numéro de piste

Numéro dans le programme

Vous pouvez également utiliser les touches de saut (◀◀◀/▶▶▶) et la touche PROGRAM pour programmer des pistes. Sélectionnez une piste à l'aide des touches de saut (◀◀◀/▶▶▶) et appuyez sur la touche PROGRAM. Répétez cette étape pour programmer d'autres pistes.

- Si vous avez fait une erreur, appuyez sur la touche CLEAR. Le dernier numéro programmé sera supprimé.
- Pour arrêter la programmation, appuyez sur la touche STOP (■). L'indicateur de programme (PROGRAM) cesse de clignoter et s'allume fixement. Quand on appuie à nouveau sur la touche PROGRAM, l'indicateur “PROGRAM” recommence à clignoter, et vous pouvez continuer la programmation.

3 Quand la sélection des numéros de piste est terminée, appuyez sur la touche Lecture (▶) pour lancer la lecture du programme.

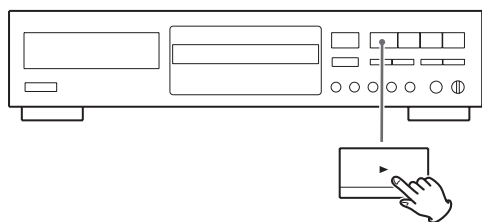

L'indicateur "PROGRAM" cesse de clignoter et s'allume fixement. La lecture du programme démarre.

Pour vérifier l'ordre programmé

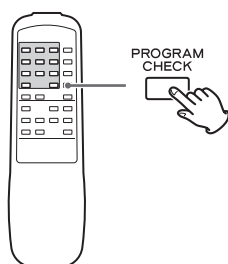

À l'arrêt, appuyez sur la touche PROGRAM CHECK à plusieurs reprises pour faire apparaître les numéros de piste qui ont été mémorisés dans le programme.

- Cela ne peut pas se faire quand l'indicateur "PROGRAM" clignote.

Pour ajouter une piste à la fin du programme

1 Appuyez à l'arrêt sur la touche PROGRAM.

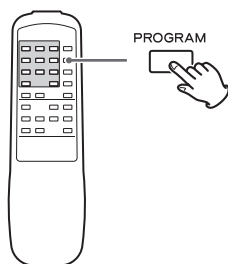

2 Avec les touches numériques, sélectionnez une piste.

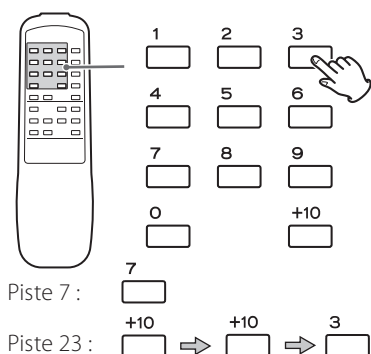

La piste est ajoutée à la fin du programme.

Pour modifier le programme

1 À l'arrêt, appuyez plusieurs fois sur la touche PROGRAM jusqu'à ce que le numéro de piste à changer dans le programme s'affiche à l'écran.

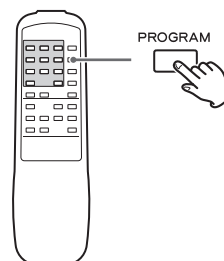

2 Avec les touches numériques, sélectionnez une piste.

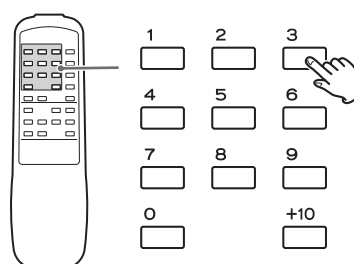

Piste 7 : 7

Piste 23 : +10 ⇒ +10 ⇒ 3

La piste qui était programmée est remplacée par celle sélectionnée.

Pour supprimer une piste du programme

1 À l'arrêt, appuyez plusieurs fois sur la touche **PROGRAM CHECK** jusqu'à ce que le numéro à supprimer dans le programme s'affiche à l'écran.

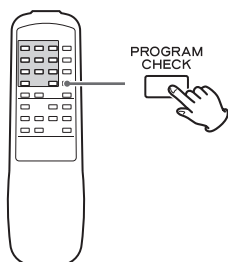

2 Appuyez sur la touche **CLEAR**.

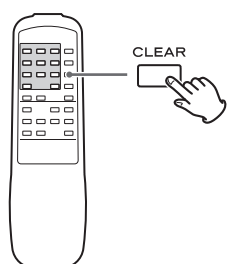

La piste est supprimée du programme, et les pistes suivantes avancent d'autant dans l'ordre du programme.

Pour effacer le programme

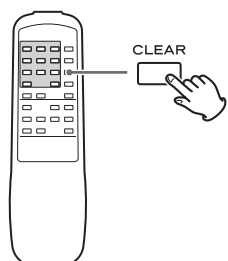

À l'arrêt, maintenez enfoncée la touche **CLEAR** plus de 2 secondes. Si l'on appuie sur l'une des touches suivantes, le programme est aussi effacé :

OPEN/CLOSE (▲), POWER

CD-R et CD-RW

Un CD-R ne peut être enregistré qu'une fois. Les pistes enregistrées ne peuvent pas être effacées. Toutefois, s'il reste du temps d'enregistrement disponible, un enregistrement supplémentaire est possible. Si vous avez fini d'enregistrer et finalisé le CD-R, il peut être lu avec un lecteur de CD normal (certains lecteurs de CD peuvent ne pas être compatibles).

Sur un CD-RW, même s'il ne reste plus de temps d'enregistrement disponible, vous pouvez effacer des pistes déjà enregistrées et de nouveau enregistrer d'autres pistes. Vous pouvez effacer toutes les pistes d'un coup ou seulement la dernière. Par contre, vous ne pouvez pas effacer uniquement les pistes situées au milieu du disque.

Les CD-RW ne peuvent être lus que par des lecteurs de CD compatibles.

Système de gestion de copie en série (SCMS)

Cet appareil répond à la norme SCMS (Serial Copy Management System) de gestion de copie en série. Cette norme a été élaborée pour limiter à la première génération la copie de numérique en numérique. Les règles de base régissant ce système sont les suivantes :

Règle 1

Un enregistrement numérique est possible à partir d'une source numérique telle qu'un CD, DAT ou MD sur un support enregistrable de type CD-R, CD-RW, MD ou DAT via une connexion à l'entrée numérique. Cependant, tout nouvel enregistrement numérique depuis les données numériques de la seconde génération et des suivantes est interdit.

Règle 2

En cas d'enregistrement numérique d'une source analogique telle qu'un disque analogique ou une source FM à l'aide d'un CD-R, CD-RW, MD ou DAT, cette source peut être enregistrée numériquement sur un autre CD-R, CD-RW, MD ou DAT. Par contre, toute copie numérique de seconde génération est interdite.

Avant l'enregistrement

Avant de commencer l'enregistrement, assurez-vous de bien comprendre les points suivants :

- La norme CD permet d'enregistrer jusqu'à 99 pistes. Quand une 100e piste est sur le point d'être enregistrée, l'enregistrement s'arrête automatiquement.
- Une piste de moins de 10 secondes ne peut pas être enregistrée sur un CD audio.
- Si on appuie sur la touche Stop (■) ou Pause (⏸) dans les 10 secondes qui suivent le début d'une piste, l'appareil continue à enregistrer sans signal et s'arrête quand la durée de la piste a atteint 10 secondes.
- Quand l'enregistrement est terminé, "PMA WRITE" clignote quelques secondes et l'appareil s'arrête. N'appliquez aucun choc ou vibration à l'appareil pendant l'enregistrement ni quand "PMA WRITE" clignote.
- Quand la durée d'enregistrement disponible atteint 0, l'enregistrement s'arrête automatiquement.
- Si un disque partiellement enregistré est inséré, l'enregistrement se poursuit après la dernière piste déjà enregistrée.
- Vous pouvez ajouter des pistes à un disque enregistrable non finalisé. Une fois finalisé, un CD-R est "figé" et se comporte comme un CD. Les CD-RW finalisés peuvent toutefois être définaisés, effacés et réenregistrés.
- Quand la fonction auto track est utilisée, les pistes sont séparées en fonction du niveau seuil spécifié. Par conséquent, si une piste contient une partie silencieuse en début ou en cours, la durée de lecture peut ne pas être la durée réelle de la piste.
- Quand des numéros de piste sont ajoutés à une musique sans interruption comme un spectacle live, le son se coupe un instant.
- Si un disque enregistré avec cet appareil est lu par un autre lecteur, des bruits peuvent survenir aux changements de piste.

Enregistrement (1)

1 Chargez un CD-R ou CD-RW enregistrable dans l'appareil.

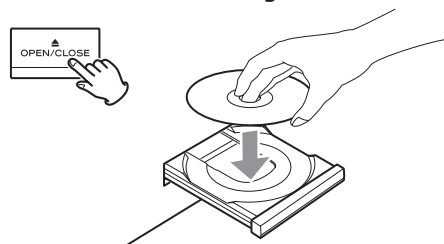

Appuyez sur la touche OPEN/CLOSE (▲), placez un disque sur le tiroir de disque avec sa face sérigraphiée vers le haut, puis appuyez sur la touche OPEN/CLOSE (▲) pour fermer le tiroir du disque.

Assurez-vous que les indicateurs "NO TOC" et "CD-R" (ou "CD-RW") s'allument dans l'écran.

2 Sélectionnez la source à enregistrer avec la touche INPUT SELECT.

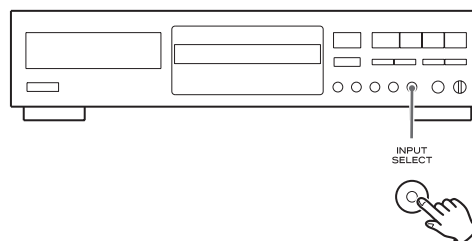

Chaque fois que vous appuyez sur la touche INPUT SELECT, l'affichage change comme suit :

DIGITAL (ENTRÉE OPTIQUE)

À sélectionner pour enregistrer une source connectée à la prise d'entrée numérique DIGITAL IN.

ANALOG (ENTRÉE ANALOGIQUE)

À sélectionner pour enregistrer une source connectée à la prise d'entrée analogique ANALOG IN.

- La source d'entrée ne peut pas être changée en cours d'enregistrement.

3 Sélectionnez le mode d'affectation de numéro de piste avec la touche AUTO/MANUAL.

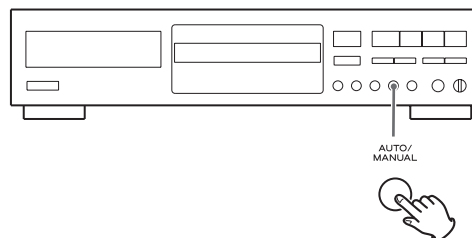

Quand on appuie une fois sur la touche AUTO/MANUAL, le niveau seuil actuel de changement de piste est affiché. Appuyez plusieurs fois sur la touche AUTO/MANUAL pour sélectionner un autre réglage.

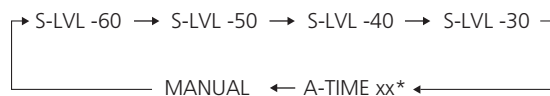

* N'apparaît que si l'entrée analogique (ANALOG) est utilisée.

- Après que 2 secondes se soient écoulées, l'écran revient à l'affichage de piste/temps.

Suite à la prochaine page →

Enregistrement (2)

S-LVL-60/50/40/30

Les numéros de piste sont automatiquement ajoutés quand du silence est détecté.

La fonction auto track s'active et "A-TRACK" apparaît. La valeur affichée indique le niveau seuil de changement de piste.

Les numéros de piste sont automatiquement ajoutés durant l'enregistrement. Si un changement de piste est détecté avec DIGITAL ou si un silence (signal inférieur au niveau seuil de changement de piste) perdure trois secondes ou plus avant le démarrage de la piste suivante (quand le son redépasse le niveau seuil de changement de piste) sur l'entrée analogique avec ANALOG, les numéros de piste sont automatiquement mis à jour.

* Niveau seuil de changement de piste

Seuil déterminant ce qui est détecté comme du "silence" afin que la fonction auto track ajoute automatiquement des numéros de piste lors de l'enregistrement depuis des appareils externes avec ANALOG ou pour effectuer un enregistrement synchronisé de sources numériques telles que CD, MD et DAT.

Ce mode d'emploi appelle "silence" un niveau de source d'enregistrement inférieur au seuil de changement de piste spécifié. Vous pouvez sélectionner -60, -50, -40 et -30 dB.

A-TIME

Les numéros de piste sont ajoutés à intervalles de temps déterminés. Ce choix n'est possible qu'avec l'entrée analogique (ANALOG).

"A-TRACK" s'affiche quand la fonction auto track est activée. Le chiffre indique l'intervalle de temps utilisé. Les numéros de piste seront automatiquement ajoutés au cours de l'enregistrement. Avec les touches de saut (◀◀/▶▶), réglez l'intervalle de temps au bout duquel sont ajoutés les numéros de piste. L'intervalle peut être réglé sur 1-10 minutes par paliers d'une minute.

Le numéro de piste ne changera pas si la piste suivante a démarré après un silence de l'entrée audio analogique audio (descente sous le niveau seuil de changement de piste) de 3 secondes ou plus.

MANUAL

Les numéros de piste ne sont pas automatiquement ajoutés.

Pour ajouter manuellement des numéros de piste, appuyez sur la touche RECORD.

- Le réglage peut être configuré respectivement pour DIGITAL et ANALOG. À la mise sous tension, le réglage est -60 dB pour DIGITAL, et -50 dB pour ANALOG.
- Le réglage est conservé jusqu'à l'extinction de l'appareil.
- Si un CD est enregistré via l'entrée numérique (DIGITAL), les numéros de piste sont ajoutés en réponse aux signaux numériques du CD. Il n'y a généralement pas besoin de changer le niveau seuil de changement de piste.
- En enregistrement numérique, même si la fonction auto track est activée, les numéros de piste peuvent ne pas s'ajouter selon le lecteur de la source numérique. Dans ce cas, ajoutez manuellement les numéros de piste (voir page 45).
- Quand vous enregistrez des émissions numériques ou d'autres sources sans numéros de piste, les numéros de piste ne sont pas ajoutés même si la fonction auto track est activée. Pour ajouter un numéro de piste, appuyez sur la touche RECORD pendant l'enregistrement d'une piste.
- Quand vous enregistrez de la musique classique ou d'autres sources contenant des parties silencieuses via l'entrée analogique (ANALOG), les numéros de piste peuvent ne pas être correctement ajoutés même si la fonction auto track est activée. Pour ajouter un numéro

de piste dans ce cas, désactivez la fonction auto track et appuyez sur la touche RECORD pendant l'enregistrement d'une piste.

- Quand vous enregistrez un disque ou d'autres sources contenant de nombreuses interférences, plus de numéros de piste que prévus peuvent être générés de façon inappropriée.
- La touche AUTO/MANUAL ne peut pas être employée en cours d'enregistrement.

Si les numéros de piste ne sont pas correctement ajoutés

Quand vous enregistrez des sources avec interférences via ANALOG, les numéros de piste peuvent ne pas être ajoutés si le niveau seuil de changement de piste est en dessous du niveau des interférences. Dans ce cas, réglez le niveau seuil de changement de piste plus haut que le niveau des interférences.

S'il y a un peu d'interférences et si la piste démarre avec un son faible ayant pour effet de tronquer le début de l'enregistrement, baissez le niveau seuil de changement de piste.

4 Appuyez sur la touche RECORD.

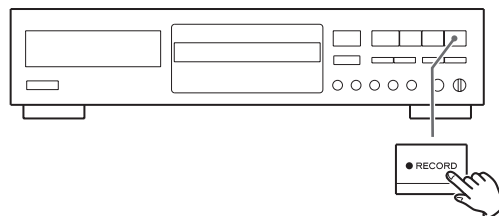

Les indicateurs **REC** et **II** s'allumeront dans l'écran, et l'appareil passera en pause d'enregistrement.

- Aucune touche ne fonctionne tant que "WAITING" (attente) est affiché. Attendez quelques secondes que "WAITING" disparaisse de l'écran. Si DIGITAL a été sélectionné à l'étape 2, la fréquence d'échantillonnage de la source numérique ("FS 44_1K", "FS 48K" ou "FS 32K") apparaît brièvement après "WAITING".
- "DIN UNLOCK" apparaît quand l'appareil ne détecte pas de signal numérique. Dans ce cas, branchez une source numérique à la prise DIGITAL IN, allumez-la, et attendez quelques secondes que l'appareil passe en pause d'enregistrement.
- Vous ne pouvez pas enregistrer si "MONITOR" apparaît à l'écran. Dans ce cas, rechargez un disque enregistrable, attendez quelques secondes que les indicateurs "NO TOC" et "CD-R" (ou "CD-RW") s'allument à l'écran, puis appuyez à nouveau sur la touche RECORD.

5 Si besoin est, réglez le niveau d'enregistrement avec les touches REC LEVEL.

Le niveau d'enregistrement ne peut être réglé que si "ANALOG" est sélectionné à l'étape 2.

Le niveau d'enregistrement est réglé sur 0 dB à la mise sous tension. Généralement, l'enregistrement est possible même sans réglage du niveau d'enregistrement.

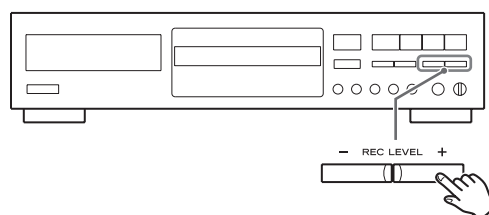

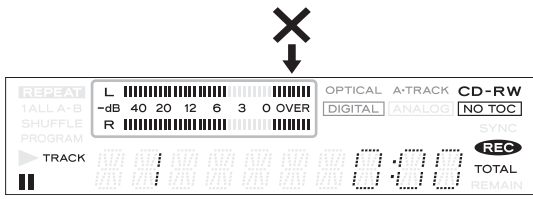

Faites jouer la source à enregistrer et réglez le niveau d'enregistrement pour que les passages les plus forts ne dépassent pas l'indicateur "OVER" du crête-mètre.

Le niveau peut être réglé comme suit :



- Quand on appuie sur la touche POWER ou sur la touche Stop (■), le niveau d'enregistrement est ramené à 0 dB.
- Le niveau de volume change avec la source (disque, cassette, CD, etc.). Pour enregistrer diverses sources au volume approprié, le niveau d'enregistrement doit être réglé pour chaque source.

6 Appuyez sur la touche Lecture (▶) ou Pause (||) pour lancer l'enregistrement.

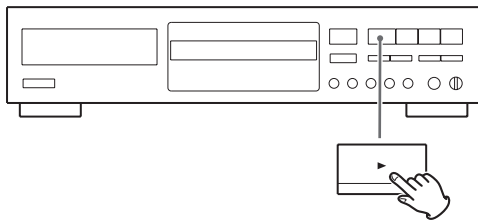

L'enregistrement démarre.

7 Faites jouer la source à enregistrer.

Quand la source a terminée sa reproduction, appuyez sur la touche Stop (■) pour arrêter l'enregistrement.

Pour arrêter l'enregistrement

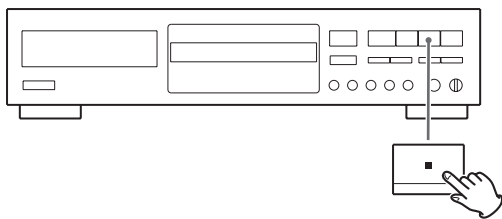

Appuyez sur la touche Stop (■) pour arrêter l'enregistrement.

- Si le CD-R est finalisé, il peut être lu par un autre lecteur de CD.

Pour mettre en pause l'enregistrement

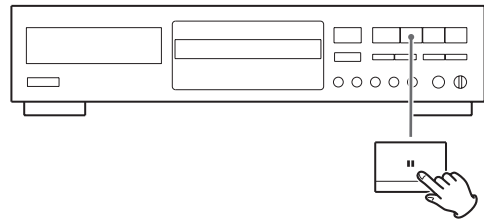

Appuyez sur la touche Pause (||). "WAITING" apparaît brièvement dans l'écran, puis l'enregistrement est mis en pause.

Pour relancer l'enregistrement, appuyez sur la touche Lecture (▶) ou sur la touche Pause (||).

- Vous ne pouvez pas relancer l'enregistrement tant que "WAITING" est affiché.
- Rappelez-vous que chaque fois que l'enregistrement est mis en pause ou arrêté, un nouveau numéro de piste est toujours affecté. Il n'est pas possible d'enregistrer une piste en deux "passes".

Pour écouter le signal entrant

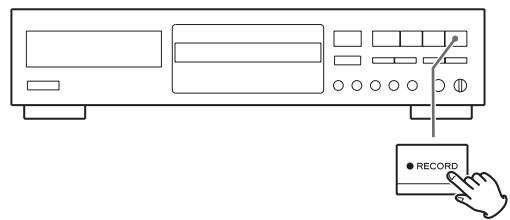

Lorsqu'il n'y a pas de disque enregistrable dans l'appareil, appuyez sur la touche RECORD.

"MONITOR" apparaît à l'écran, et vous pouvez contrôler la source d'entrée via la prise casque (PHONES) et les prises de sortie. Les indicateurs de niveau affichent le niveau d'entrée actuel.

Quittez le mode d'écoute de contrôle en appuyant sur la touche Stop (■).

Division manuelle de piste

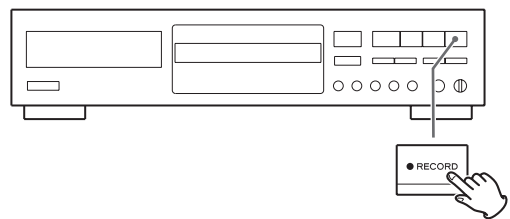

Il est possible de scinder une piste en plusieurs pistes, en appuyant sur la touche RECORD pendant l'enregistrement.

- La division manuelle de piste est possible quel que soit le réglage AUTO/MANUAL.
- Une piste ne peut pas durer moins de 10 secondes. La touche RECORD ne fonctionnera pas si elle est pressée dans les 10 secondes qui suivent le début de la piste.

Enregistrement automatisé ("synchronisé")

La fonction très pratique d'enregistrement automatisé lance automatiquement l'enregistrement à réception de signaux analogiques ou numériques de l'appareil externe connecté tel qu'un lecteur de CD ou une platine MD, et arrête l'enregistrement à la fin de la réception du signal.

Pour les CD, MD ou DAT, l'enregistrement automatique démarre quand un signal numérique est détecté, c'est-à-dire au début d'une piste. L'enregistrement automatisé s'arrête si durant une période de cinq secondes le son descend sous le niveau seuil de changement de piste spécifié.

Pour les sources numériques autres que celles ci-dessus et pour les sources analogiques, l'enregistrement automatisé démarre quand un son dépassant le niveau seuil de changement de piste spécifié est détecté. L'enregistrement automatisé s'arrête si durant une période de 8 secondes le son descend sous le niveau seuil de changement de piste spécifié.

1 Chargez un CD-R ou CD-RW enregistrable dans l'appareil.

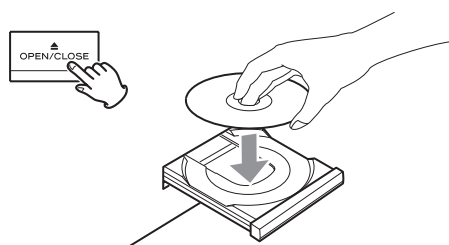

Appuyez sur la touche OPEN/CLOSE (▲), placez un disque sur le tiroir de disque avec sa face sérigraphiée vers le haut, puis appuyez sur la touche OPEN/CLOSE (▲) pour fermer le tiroir du disque.

2 Sélectionnez la source à enregistrer avec la touche INPUT SELECT.

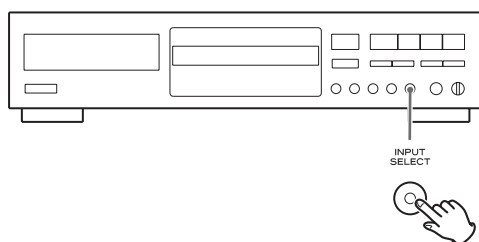

3 Sélectionnez le mode d'affectation de numéro de piste avec la touche AUTO/MANUAL.

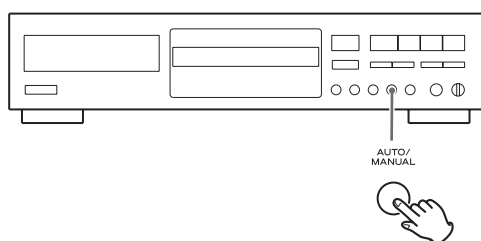

4 Appuyez sur la touche SYNC 1/ALL et sélectionnez "SYNC 1" ou "SYNC ALL".

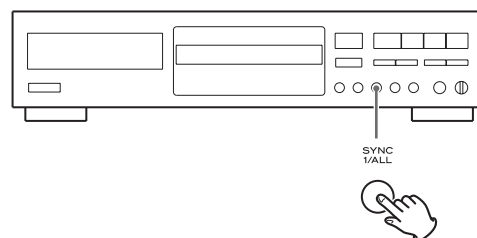

5 Appuyez sur la touche RECORD.

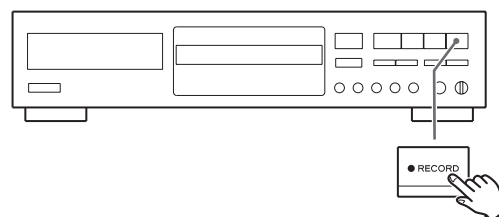

Les indicateurs **REC** et **II** s'allumeront dans l'écran, et l'appareil passera en pause d'enregistrement.

- Les touches Lecture (▶) et Pause (II) ne peuvent pas être employées pendant l'enregistrement automatisé.

6 Lancez la lecture de la source.

- Durant l'enregistrement automatisé, si aucun son n'est entendu durant 5 secondes ou plus, l'enregistrement s'arrête. Pour enregistrer de la musique contenant de telles périodes de silence, désactivez l'enregistrement automatisé. Après avoir désactivé l'enregistrement automatisé, lancez l'enregistrement manuellement, puis faites jouer la source à enregistrer.
- Appuyez sur la touche Stop (■) pour arrêter manuellement l'enregistrement.
- Si vous appuyez sur la touche Stop (■) ou Pause (II) durant l'enregistrement, l'automatisation de l'enregistrement sera annulée.
- L'automatisation de l'enregistrement est automatiquement désactivée après l'enregistrement.
- La touche SYNC 1/ALL ne peut pas être employée durant l'enregistrement ni en pause d'enregistrement.
- Quand "SYNC ALL" est sélectionné, la fonction auto track est toujours en service. Sélectionnez -60, 50, 40 ou 30 dB avec la touche AUTO/MANUAL.
- Même si la touche AUTO/MANUAL est réglée sur MANUAL, la fonction auto track sera en service durant l'enregistrement automatisé. Le niveau seuil de changement de piste est réglé sur -60 dB (-50 dB si vous enregistrez via ANALOG). Le réglage revient automatiquement sur MANUAL après l'enregistrement.
- En enregistrement numérique, l'enregistrement automatisé peut ne pas démarrer avec certains lecteurs numériques. Dans ce cas, lancez et arrêtez manuellement l'enregistrement.
- Pour ne pas manquer le début d'une piste, lancez manuellement l'enregistrement en appuyant sur la touche Lecture (▶) avant de lancer la lecture de la source à enregistrer.

Finalisation

La finalisation est le processus d'écriture des données de la table des matières ou TOC (données enregistrées) sur un disque.

Les CD-R finalisés peuvent être lus par d'autres lecteurs de CD. Aucune autre piste ne peut plus être enregistrée sur un CD-R finalisé.

Les CD-RW finalisés peuvent être lus par d'autres lecteurs de CD compatibles. Pour enregistrer d'autres pistes sur un CD-RW finalisé, vous devez d'abord le "définaliser".

1 Chargez un disque (enregistrable) non finalisé.

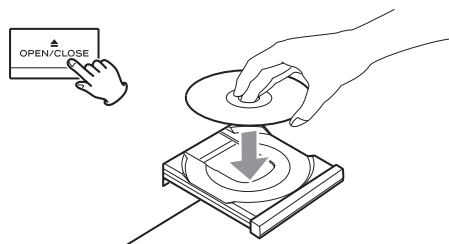

2 Appuyez à l'arrêt sur la touche FINALIZE.

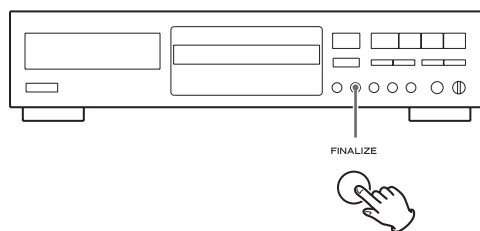

"FINALIZE" s'affiche.

- Si un disque finalisé a été chargé, la touche FINALIZE ne peut pas être employée.
- Pour annuler le processus de finalisation, appuyez sur la touche Stop (■).

3 Appuyez sur la touche Lecture (▶) pour lancer la finalisation.

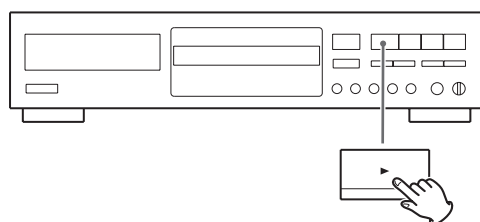

La finalisation démarre.

Quand l'opération est terminée, l'écran revient à l'affichage de piste/temps.

- Ne coupez jamais l'alimentation et ne débranchez pas le cordon d'alimentation durant la finalisation.
- Durant la finalisation, aucune touche ne fonctionne.

Définalisation

Si un CD-RW finalisé est définalisé, l'enregistrement et l'effacement redeviennent possibles sur ce CD-RW.

1 Chargez un disque finalisé (non enregistrable).

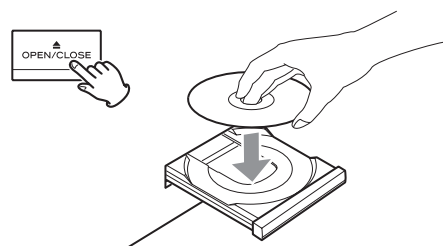

2 Appuyez à l'arrêt sur la touche ERASE (effacer).

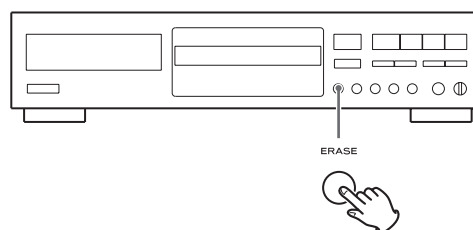

"UNFINALIZE" (définaliser) s'affiche.

- Si "ERASE" (effacer) et le numéro de la dernière piste ou "ERASE DISC" (effacer le disque) s'affichent, cela indique que le disque n'a pas été finalisé et ne nécessite donc pas d'être définalisé.

3 Appuyez sur la touche Lecture (▶) pour lancer la définalisation.

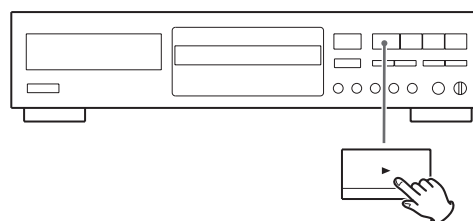

La définalisation démarre.

Quand l'opération est terminée, l'écran revient à l'affichage de piste/temps.

- Ne coupez jamais l'alimentation et ne débranchez pas le cordon d'alimentation durant la définalisation.
- Durant la définalisation, aucune touche ne fonctionne.

Effacement de la dernière piste (CD-RW)

1 Chargez un CD-RW enregistré.

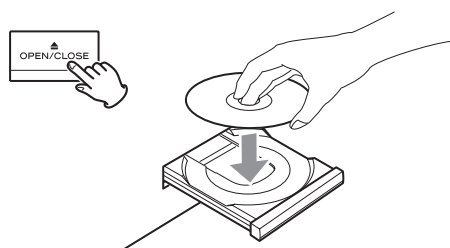

2 Appuyez à l'arrêt sur la touche ERASE (effacer).

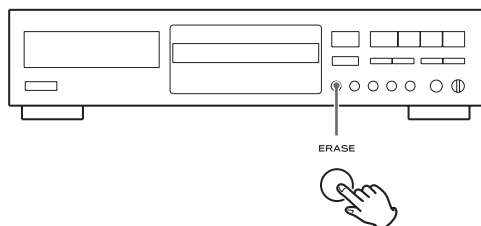

"ERASE" et le numéro de la dernière piste apparaissent à l'écran.

Vous pouvez effacer simultanément plusieurs pistes, de celle sélectionnée à la dernière. Avec les touches de saut (◀◀/▶▶), sélectionnez le numéro de la première piste à effacer (vous ne pouvez pas effacer uniquement les pistes situées au milieu du CD).

- Chaque fois que vous appuyez sur la touche ERASE, l'affichage change comme suit :

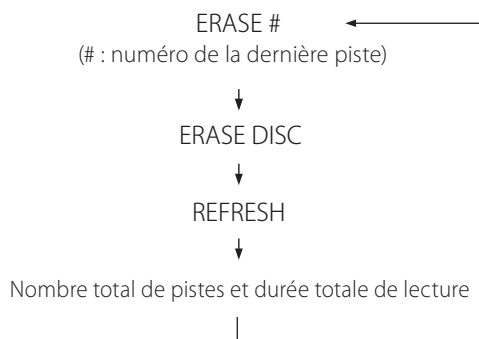

- Si une seule piste est enregistrée, "ERASE" et le numéro de la dernière piste n'apparaissent pas. L'affichage change dans l'ordre suivant :

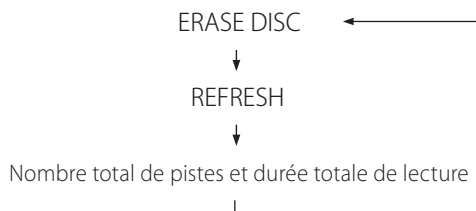

- Si un disque finalisé est inséré, "UNFINALIZE" (définaliser) apparaît. Pour effacer une ou plusieurs pistes, définalisez d'abord le disque.

3 Appuyez sur la touche Lecture (▶) pour lancer l'effacement.

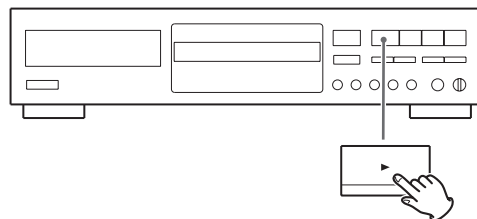

Seules la dernière piste ou toutes celles allant de la piste sélectionnée à la dernière piste seront effacées.

Quand l'opération est terminée, l'écran revient à l'affichage de piste/temps.

- Ne coupez jamais l'alimentation et ne débranchez pas le cordon d'alimentation durant l'effacement.
- Durant l'effacement, aucune touche ne fonctionne.
- Cette opération ne peut pas être annulée. Avant d'effacer une ou plusieurs pistes, vérifiez bien que vous voulez vraiment les effacer.

Effacement de toutes les pistes (CD-RW)

1 Chargez un CD-RW enregistré.

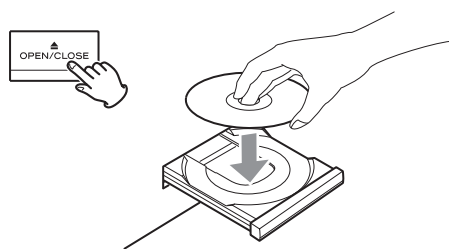

2 Appuyez deux fois sur la touche ERASE.

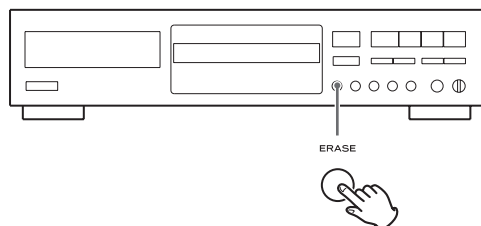

"ERASE DISC" (effacer disque) apparaît.

- Chaque fois que vous appuyez sur la touche ERASE, l'affichage change comme suit :

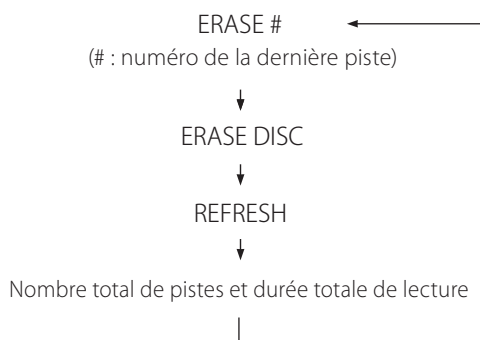

- Si une seule piste est enregistrée, "ERASE" et le numéro de la dernière piste n'apparaissent pas. L'affichage change dans l'ordre suivant :

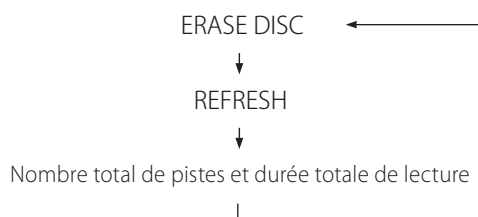

- Appuyez sur la touche Stop (■) pour arrêter l'effacement.
- Si un disque finalisé est inséré, "UNFINALIZE" (définaliser) apparaît. Pour effacer une ou plusieurs pistes, définalisez d'abord le disque.

3 Appuyez sur la touche Lecture (▶) pour lancer l'effacement.

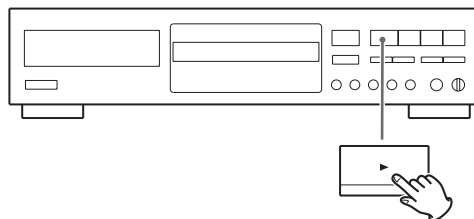

Toutes les pistes seront effacées.

Le temps nécessaire apparaît dans l'écran.

Quand l'opération est terminée, l'écran revient à l'affichage de piste/temps.

- Ne coupez jamais l'alimentation et ne débranchez pas le cordon d'alimentation durant l'effacement.
- Durant l'effacement, aucune touche ne fonctionne.
- Cette opération ne peut pas être annulée. Avant d'effacer les pistes, vérifiez bien que vous voulez vraiment les effacer.

Effacement de toutes les pistes en mode rafraîchissement (CD-RW)

L'effacement en mode rafraîchissement prend du temps. Il est recommandé d'utiliser "ERASE DISC" (effacer le disque) pour effacer toutes les pistes.

Un disque qui cause une erreur durant l'enregistrement peut être récupéré en effaçant toutes les pistes qu'il contient en mode rafraîchissement (Refresh).

1 Chargez un CD-RW enregistré.

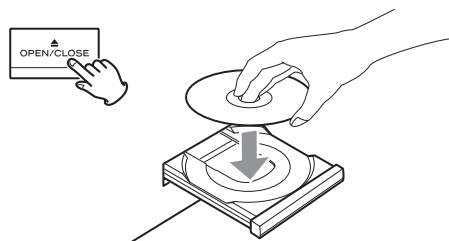

2 Appuyez trois fois sur la touche ERASE.

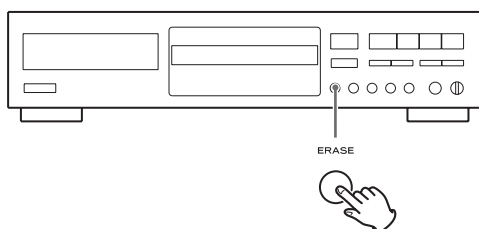

"REFRESH" s'affiche.

- Chaque fois que vous appuyez sur la touche ERASE, l'affichage change comme suit :

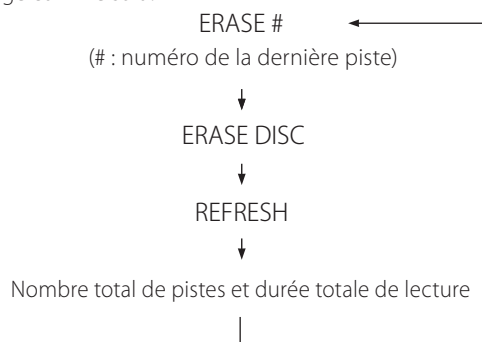

- Si une seule piste est enregistrée, "ERASE" et le numéro de la dernière piste n'apparaissent pas. L'affichage change dans l'ordre suivant :



- Appuyez sur la touche Stop (■) pour arrêter l'effacement si nécessaire.
- Si un disque finalisé est inséré, "UNFINALIZE" (définaliser) apparaît. Pour effacer une ou plusieurs pistes, définalisez d'abord le disque.

3 Appuyez sur la touche Lecture (▶) pour lancer l'effacement.

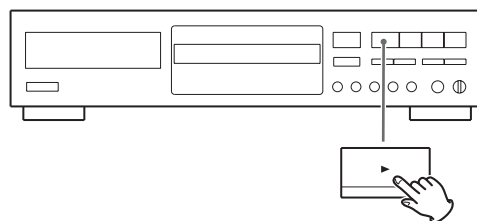

Toutes les pistes seront effacées.

Le temps nécessaire apparaît dans l'écran.

Quand l'opération est terminée, l'écran revient à l'affichage de piste/temps.

- Ne coupez jamais l'alimentation et ne débranchez pas le cordon d'alimentation durant l'effacement.
- Durant l'effacement, aucune touche ne fonctionne.
- Cette opération ne peut pas être annulée. Avant d'effacer les pistes, vérifiez bien que vous voulez vraiment les effacer.

En cas d'anomalie de fonctionnement, consultez le tableau qui suit et voyez si vous pouvez résoudre votre problème avant de faire appel à votre revendeur ou au service après-vente de TEAC.

Pas d'alimentation.

- ➔ Vérifiez le branchement à l'alimentation secteur. Vérifiez et assurez-vous que la source d'alimentation n'est pas une prise commutée, et si c'est le cas, qu'elle est en service. Vérifiez que la prise délivre bien du courant en y branchant un autre appareil tel qu'une lampe ou un ventilateur.

Pas de son.

- ➔ Vérifiez les branchements de l'amplificateur et des enceintes.
- ➔ Réglez le volume.

La télécommande ne fonctionne pas.

- ➔ Appuyez sur la touche POWER de l'appareil pour l'allumer.
- ➔ Si les piles sont épuisées, changez-les.
- ➔ Utilisez la télécommande à portée de fonctionnement (5 m) et pointez-la vers la face avant.
- ➔ Retirez les obstacles entre la télécommande et l'appareil.
- ➔ S'il y a un fort éclairage près de l'appareil, éteignez-le.

Un téléviseur fonctionne intempestivement.

- ➔ Certains téléviseurs équipés d'une télécommande sans fil peuvent mal fonctionner en réponse aux opérations faites sur la télécommande de l'appareil. Dans ce cas, quand vous utilisez la télécommande de l'appareil, éteignez tous les autres équipements.

Le son est parasité.

- ➔ L'appareil est trop proche d'un téléviseur ou d'un équipement similaire. Éloignez l'appareil de ces équipements ou éteignez ces derniers.

Pas de lecture.

- ➔ Chargez un disque avec sa face de lecture vers le bas.
- ➔ Si le disque est sale, nettoyez sa surface.
- ➔ Un disque vierge a été chargé. Chargez un disque déjà enregistré.
- ➔ Selon l'état du disque, sa lecture peut ne pas être possible. Réessayez avec un autre disque.

Le son saute.

- ➔ Placez l'appareil sur une surface stable pour éviter les vibrations et les chocs.
- ➔ Si le disque est sale, nettoyez sa surface.
- ➔ N'utilisez pas de disques rayés, endommagés ou gondolés.

L'enregistrement n'est pas possible.

- ➔ Un disque réservé à la lecture ou déjà finalisé a été chargé. Utilisez un disque enregistrable.
- ➔ Le niveau d'enregistrement est trop bas. Réglez le niveau d'enregistrement.
- ➔ Le temps d'enregistrement restant sur le CD-R n'est pas suffisant. Utilisez un autre disque.
- ➔ Si le temps d'enregistrement restant sur un CD-RW n'est pas suffisant, effacez les dernières pistes ou remplacez le disque.
- ➔ L'enregistrement automatisé ne démarre pas si le son entrant est plus faible que le niveau seuil de changement de piste.

Les numéros et durées des pistes diffèrent de ceux des pistes d'origine.

- ➔ L'appareil reconnaît le début d'une piste en détectant la montée du niveau sonore. Une partie silencieuse peut ne pas se voir assigner de numéro de piste.

Si vous ne parvenez pas à obtenir un fonctionnement normal, débranchez le cordon d'alimentation et rebranchez-le.

Attention à la condensation

Si l'appareil (ou un disque) est déplacé d'un endroit froid à un endroit chaud, ou utilisé après un changement soudain de température, il existe un danger de condensation ; la vapeur de l'air peut se condenser sur le mécanisme interne, empêchant un bon fonctionnement. Pour empêcher cela, ou si cela se produit, laissez l'appareil allumé une heure ou deux. Il se stabilisera à la température ambiante.

Entretien

Si la surface de l'appareil est sale, essuyez-la avec un chiffon doux ou utilisez un savon liquide léger dilué. Veillez à enlever tout excès de liquide. N'utilisez pas de diluant, benzine ou alcool car ils peuvent endommager la surface de l'appareil. Laissez la surface de l'appareil sécher complètement avant utilisation.

Messages

BLANK 0:00

Un CD-R/CD-RW vierge est dans le tiroir de disque.

CLOSE

Fermer le tiroir de disque.

COMPLETE

Finalisation, définitivisation, effacement ou rafraîchissement terminés.

ERASE

Effacer la dernière piste du CD-RW.

ERASE DISC

Effacer toutes les pistes du CD-RW.

FINALIZE

Finaliser le disque.

FS 44_1K, FS 32K ou FS 48K

Fréquence d'échantillonnage de la source numérique

MONITOR

Si aucun disque enregistrable n'a été inséré et si vous appuyez sur la touche RECORD, "MONITOR" apparaît et vous pouvez contrôler le son de la source d'entrée.

NO DISC

Aucun disque lisible n'a été chargé. Ou le disque peut avoir été chargé à l'envers.

NO TOC

Un CD-R/CD-RW non finalisé est chargé.

OPEN

Ouvrir le tiroir.

L'appareil lit le disque.

PMA WRITE

Écriture des mémoires enregistrées sur le disque.
(PMA : Program Memory Area)

READING

L'appareil lit le disque.

REFRESH

Rafraîchir le CD-RW.

UNFINALIZE

Définaliser le CD-RW.

Messages d'erreur

CANT COPY

Le disque source a été copié numériquement. Le système de gestion de copie en série (SCMS) interdit la copie de copies numériques.

Ce message d'erreur apparaît aussi en cas de disparition du signal numérique entrant pendant un enregistrement numérique. L'affichage se change en PMA WRITE, puis l'enregistrement s'arrête.

COM ERROR

Une erreur est survenue dans les communications avec le lecteur/ graveur de CD interne de l'appareil. Appuyez sur l'interrupteur POWER pour éteindre l'appareil, attendez une minute, puis rallumez-le.

DAO DISC

Un CD-RW enregistré sur un ordinateur au format Disc At Once (DAO) est chargé. L'appareil ne peut pas définitiviser un tel disque.

DIN UNLOCK

Une source d'entrée numérique a été détectée mais elle n'est pas connectée ou allumée.

DISC ERROR

Un disque (MP3, CD vidéo, DVD, etc.) autre qu'un CD audio a été chargé. L'appareil ne peut pas lire un tel disque.

DISC FULL

Il n'y a pas d'espace sur le disque, ou aucune autre piste ne peut y être enregistrée.

PGM FULL

32 pistes ont été programmées. Il n'est plus possible de programmer d'autres pistes.

READ ERROR

Quelque chose ne va pas sur le disque. Ou le disque a peut-être été chargé à l'envers.

REC ERROR

Une erreur s'est produite durant l'enregistrement. Appuyez sur l'interrupteur POWER pour éteindre l'appareil, attendez une minute, puis rallumez-le.

TRAY ERROR

Une erreur s'est produite dans l'appareil. Appuyez sur l'interrupteur POWER pour éteindre l'appareil, attendez une minute, puis rallumez-le.

Caractéristiques techniques

Types de support	CD-RW et CD-R pour audio numérique (enregistrement et lecture) CD (lecture uniquement)
Convertisseur de fréquence d'échantillonnage d'entrée	32 kHz, 44,1 kHz, 48 kHz
Fréquence d'échantillonnage d'enregistrement	44,1 kHz
Réponse en fréquence	20 Hz à 20 kHz (lecture : $\pm 1,5$ dB, enregistrement : $\pm 2,0$ dB)
Rapport signal/bruit	90 dB (lecture) 90 dB (enregistrement numérique) 80 dB (enregistrement analogique)
Plage dynamique	86 dB (lecture) 86 dB (enregistrement) 78 dB (enregistrement)
Distorsion harmonique totale	0,05% ou moins (lecture) 0,05% ou moins (enregistrement)
Pleurage et scintillement	Non mesurable
Entrée/sortie optiques	
Prises d'entrée	Analogique (RCA) $\times 1$ Numérique (TOS) $\times 1$
Prise de sortie	Analogique (RCA) $\times 1$
Tension d'entrée ligne	0,5 Vrms
Tension de sortie ligne	2,0 Vrms
Alimentation	CA 230 V, 50 Hz (modèle Europe) CA 120 V, 60 Hz (modèle Amérique du Nord)
Consommation électrique	16 W
Dimensions (L x H x P)	435 x 100 x 295 mm
Poids (net)	4,5 kg

Accessoires standard

Télécommande (RC-1275)	$\times 1$
Pile (AA, R6 ou SUM-3)	$\times 2$
Câble RCA	$\times 2$
Câble numérique optique	$\times 1$
Mode d'emploi	$\times 1$
Carte de garantie	$\times 1$ (pour les utilisateurs aux USA et au Canada uniquement)

- Voir au dos de ce document les informations concernant la garantie en Europe et dans d'autres pays ou régions.
- Conception et caractéristiques techniques sont sujettes à changements sans préavis.
- Le poids et les dimensions sont des valeurs approchées.
- Les illustrations peuvent légèrement différer des modèles de production.

PRECAUCIONES DE SEGURIDAD IMPORTANTES



CAUTION
RISK OF ELECTRIC SHOCK
DO NOT OPEN



PRECAUCIÓN: PARA REDUCIR EL RIESGO DE DESCARGA ELÉCTRICA, NO quite la cubierta (ni el panel posterior). NO HAY PIEZAS INTERNAS QUE EL USUARIO PUEDA REPARAR. PARA REPARACIONES, REMÍTASE A UN SERVICIO TÉCNICO CUALIFICADO.



El símbolo del rayo acabado en flecha dentro de un triángulo equilátero alerta al usuario de la presencia de un "voltaje peligroso" sin aislar dentro de la carcasa del producto que puede ser de magnitud suficiente como para constituir riesgo de descarga eléctrica para las personas.



El signo de exclamación dentro de un triángulo equilátero alerta al usuario de la presencia de importantes instrucciones de funcionamiento y mantenimiento en la literatura que acompaña al aparato.

ADVERTENCIA: PARA EVITAR RIESGO DE INCENDIO O DESCARGAS ELÉCTRICAS, NO EXPONGA ESTE APARATO A LA LLUVIA NI A LA HUMEDAD.

PRECAUCIÓN

- NO quite las carcasas externas ni deje al aire la electrónica. ¡EN EL INTERIOR NO HAY PIEZAS QUE EL USUARIO PUEDA MANIPULAR!
- SI EXPERIMENTA PROBLEMAS CON ESTE PRODUCTO, PÓNGASE EN CONTACTO CON EL ESTABLECIMIENTO DONDE ADQUIRIÓ LA UNIDAD PARA SOLICITAR SERVICIO TÉCNICO. NO UTILICE EL APARATO HASTA QUE HAYA SIDO REPARADO.
- EL USO DE CONTROLES, AJUSTES O PROCEDIMIENTOS QUE NO SEAN LOS ESPECIFICADOS EN ESTE MANUAL PUEDE CAUSAR EXPOSICIÓN A RADIACIONES PELIGROSAS.

EN EE. UU./CANADÁ, UTILICE SOLO ALIMENTACIÓN CON CORRIENTE DE 120 V.

Modelo para EE. UU.

Se ha comprobado que este equipo cumple con los límites establecidos para los dispositivos digitales de Clase B, de acuerdo con el apartado 15 de las Normas de la FCC. Estos límites están diseñados para proporcionar una protección razonable contra interferencias perjudiciales en instalaciones residenciales. Este equipo genera, utiliza y puede irradiar energía de radiofrecuencia y, si no se instala y se utiliza de acuerdo con las instrucciones, puede causar interferencias perjudiciales en las comunicaciones por radio. Sin embargo, no se puede garantizar que dichas interferencias no se produzcan en instalaciones particulares. Si este equipo causa interferencias perjudiciales en la recepción de radio o televisión, que se comprueban apagando y encendiendo el equipo, se recomienda al usuario que intente corregirlas mediante una o varias de las siguientes medidas:

- Reoriente o recolocque el equipo y/o la antena receptora.
- Aumente la separación entre el equipo y el receptor.
- Conecte el equipo a una toma de electricidad situada en un circuito eléctrico diferente al del receptor.
- Consulte al distribuidor o solicite ayuda a un técnico de radio/TV con experiencia.

Declaración de conformidad

Parte responsable:

TEAC AMERICA, INC.

Dirección: 1834 Gage Road, Montebello, California, U.S.A.

Número de teléfono: 1-323-726-0303

Este dispositivo cumple con el apartado 15 de las Normas de la FCC. Su funcionamiento está sujeto a las dos siguientes condiciones:

- 1) Este dispositivo no puede causar interferencias.
- 2) Este dispositivo debe aceptar cualquier interferencia recibida, incluyendo aquellas que puedan producir un funcionamiento no deseado.

Modelo para Europa

DECLARACIÓN DE CONFORMIDAD

TEAC AUDIO EUROPE, Liegnitzer Straße 6, 82194 Gröbenzell, Alemania, declara bajo su plena responsabilidad que el producto TEAC descrito en este manual cumple con las normas técnicas correspondientes.



PRECAUCIÓN

Cualquier cambio o modificación efectuada en este equipo que no haya sido expresamente aprobada por la parte responsable del cumplimiento de los requisitos exigidos podría invalidar el derecho del usuario a utilizar el equipo.

Información sobre el láser

Este producto contiene en el interior de su carcasa un sistema de láser semiconductor y está clasificado como "PRODUCTO LÁSER DE CLASE 1".

Para evitar quedar expuesto al haz del rayo láser, no intente abrir la carcasa.

Láser:

Tipo:	LO-DWH02
Fabricante:	Lite-space Technology Co., Ltd.
Potencia láser:	Inferior a 131,9 mW (CD) y 147,8 mW (DVD) en la lente del objetivo
Longitud de onda:	785 nm (CD) típico 661 nm (DVD) típico

Modelo para EE. UU.

Este producto ha sido diseñado y fabricado de acuerdo con las normativas de la FDA, "título 21, CFR, capítulo 1, subcapítulo J, basado en el Acta de Control de Radiaciones para la Salud y la Seguridad de 1968", y está clasificado como producto láser de Clase **I**. No se produce radiación láser invisible peligrosa porque la radiación láser invisible emitida en el interior de este producto queda completamente confinada dentro de la carcasa protectora.

La etiqueta exigida por esta normativa es la siguiente:

CERTIFICATION
THIS PRODUCT COMPLIES WITH 21
CFR 1040.10 AND 1040.11 EXCEPT
FOR DEVIATIONS PURSUANT TO LASER
NOTICE NO. 50, DATED JUNE 24, 2007
TEAC CORPORATION
1-47 OCHIAI, TAMA-SHI, TOKYO, JAPAN
ATS



⚠ Precauciones con respecto a las pilas

Un mal uso de las pilas puede hacer que se rompan o que tengan fugas, y ello causar fuego, lesiones u oxidación en los objetos cercanos. Por favor, lea atentamente y cumpla las siguientes precauciones.

- Asegúrese de introducir las pilas con la correcta orientación de los polos positivo (+) y negativo (-).
- Use pilas del mismo tipo. Nunca utilice juntas pilas de tipos diferentes.
- Si no va a utilizar el mando a distancia durante mucho tiempo (más de un mes), quite las pilas para evitar que se sulfaten y tengan fugas.

- Si las pilas presentan fugas, limpie el líquido que haya caído en el compartimento y sustituya las pilas por otras nuevas.
- No utilice pilas que no sean del tipo especificado. No mezcle pilas nuevas con viejas ni utilice juntas pilas de tipos distintos.
- No caliente ni desarme las pilas. Nunca tire pilas al fuego ni al agua.
- No transporte ni almacene pilas con otros objetos metálicos. Las pilas podrían producir cortocircuitos, perder líquido o explotar.
- Nunca recargue una pila si no está completamente seguro de que es una pila recargable.

Para consumidores europeos

Deshacerse de aparatos eléctricos o electrónicos y pilas y/o acumuladores

- (a) Todos los aparatos eléctricos y electrónicos, al igual que las pilas/acumuladores gastados, deben ser eliminados separados del resto de basura común y únicamente en los "puntos limpios" o bajo los procedimientos especificados por el gobierno o autoridades municipales locales.
- (b) Con la eliminación correcta de los equipos eléctricos o electrónicos y de las pilas/acumuladores gastados estará ayudando a conservar recursos muy valiosos y a evitar los posibles efectos negativos en la salud humana y en el medio ambiente.
- (c) La eliminación incorrecta de los equipos eléctricos o electrónicos y de las pilas/acumuladores gastados puede producir efectos muy dañinos en el medio ambiente y en la salud humana a causa de las sustancias peligrosas que pueden encontrarse en estos equipos.
- (d) El símbolo de Eliminación de Aparatos Eléctricos y Electrónicos (WEEE en inglés), identificado por un cubo de basura con ruedas tachado, indica que los equipos eléctricos o electrónicos y las pilas/acumuladores gastados deben ser eliminados de forma totalmente independiente con respecto a la basura doméstica. Si una pila o un acumulador contienen más cantidad de los valores especificados de plomo (Pb), mercurio (Hg), y/o cadmio (Cd) según está definido en la Directiva relativa a las pilas (2006/66/EC), entonces los símbolos químicos correspondientes a estos elementos estarán indicados debajo del símbolo WEEE.
- (e) Existen sistemas para la eliminación y recogida a disposición del usuario final. Si necesita más información acerca de la forma de deshacerse de aparatos eléctricos o electrónicos antiguos y pilas/acumuladores gastados, póngase en contacto con su Ayuntamiento, con la correspondiente empresa del servicio de recogida de residuos o con el establecimiento en el que adquirió ese aparato.

INSTRUCCIONES DE SEGURIDAD IMPORTANTES

- 1) Lea estas instrucciones.
- 2) Conserve estas instrucciones.
- 3) Tenga en cuenta todas las advertencias.
- 4) Siga todas las instrucciones.
- 5) No utilice este aparato cerca del agua.
- 6) Límpielo sólo con un paño seco.
- 7) No bloquee ninguna abertura de ventilación. Instálelo de acuerdo con las instrucciones del fabricante.
- 8) No lo instale cerca de ninguna fuente de calor como por ejemplo radiadores, estufas u otros aparatos (incluidos amplificadores) que produzcan calor.
- 9) No ignore el propósito de seguridad de los enchufes de tipo polarizado o con toma de tierra. Un enchufe polarizado tiene dos patillas, una más ancha que la otra. Un enchufe con toma de tierra tiene dos patillas y una tercera punta que es la tierra. La patilla ancha o la tercera punta tienen por objeto la seguridad. Si el enchufe suministrado no vale para su toma de corriente, consulte a un electricista para que reemplace la toma de corriente obsoleta.
- 10) Proteja el cable de corriente para que no se pueda pisar ni aplastar, principalmente las clavijas del enchufe y el punto donde se conecta al aparato.
- 11) Utilice sólo accesorios o dispositivos acoplados especificados por el fabricante.

- 12) Úselo solamente con el carro, soporte, trípode, sujeciones o mesa especificados por el fabricante o vendidos con el aparato. Si utiliza un carro, lleve cuidado al mover la combinación carro/aparato para evitar que vuelque.



- 13) Desenchufe este aparato de la corriente durante las tormentas con fenómenos eléctricos o si no se va a usar en un largo periodo de tiempo.
 - 14) Para cualquier reparación remítase a personal cualificado. Es necesario remitirse a un servicio técnico siempre que el aparato haya sufrido cualquier tipo de daño, como deterioro del cable de corriente o su enchufe, que haya entrado líquido o cualquier objeto en el aparato, que el aparato haya estado expuesto a lluvia o a humedad, que no funcione normalmente o que se haya caído.
- Este aparato libera corriente nominal no válida para el funcionamiento a través de la toma de corriente, aún cuando el interruptor de encendido y activación (POWER o STANDBY/ON) no esté en la posición de encendido (ON).
 - El enchufe que se conecta a la red es el dispositivo de desconexión, por lo que deberá permanecer siempre en perfecto estado de uso.
 - Deberá llevar cuidado si utiliza auriculares con este producto, ya que una excesiva presión sonora (volumen) procedente de los mismos puede causar pérdidas de audición.

PRECAUCIÓN

- No exponga este aparato a salpicaduras ni goteras.
- No coloque objetos que contengan líquidos, como por ejemplo jarrones, sobre el aparato.
- No instale este aparato en lugares cerrados tales como estanterías o similares.
- Este aparato debe situarse lo suficientemente cerca de una toma de electricidad como para poder alcanzar fácilmente el cable de corriente en cualquier momento.
- Si el producto utiliza pilas o baterías (esto incluye las pilas instaladas y los "packs" de pilas), se evitará su exposición directa al sol, al fuego o a cualquier otra fuente de calor excesivo.
- **PRECAUCIÓN** con los productos que emplean baterías de litio reemplazables: existe peligro de explosión si la batería se reemplaza por otra de tipo incorrecto. Reemplácela sólo por otra igual o de tipo equivalente.

Contenido

Gracias por seleccionar TEAC. Lea detenidamente este manual para obtener el mejor rendimiento posible de esta unidad.

PRECAUCIONES DE SEGURIDAD IMPORTANTES.....	54
INSTRUCCIONES DE SEGURIDAD IMPORTANTES	56
Antes de utilizar la unidad	57
Web global de TEAC	57
Registro del producto	57
Conexiones.....	58
Discos	59
Funciones de la unidad y mando a distancia	60
Mando a distancia	61

Reproducción

Operación básica	62
Reproducción básica.....	62
Reproducción directa	64
Reproducción aleatoria.....	64
Visualización del tiempo	65
Reproducción repetida.....	65
Repetición A-B.....	66
Reproducción programada.....	66

Grabación

Acerca de la grabación	68
Antes de la grabación	69
Grabación	69
Grabación sincronizada	72

Finalización.....	73
Desfinalización.....	73
Borrado de la última pista (CD-RW)	74
Borrado de todas las pistas (CD-RW)	75
Borrado de todas las pistas en el modo Refresh (CD-RW)	76

Solución de problemas.....	77
Mensajes	78
Especificaciones	79

Antes de utilizar la unidad

Lea esto antes de continuar.

- La temperatura nominal debe estar entre 5°C y 35°C (41°F y 95°F). El grabador de CD-RW es más sensible a los extremos de temperatura que los reproductores de CD convencionales.
- La humedad relativa debe estar entre 30 y 85 por ciento sin condensación.
- La unidad puede calentarse durante el funcionamiento, por lo que habrá que dejar espacio suficiente alrededor para permitir una buena ventilación.
- La tensión suministrada a la unidad debe coincidir con la tensión indicada en el panel trasero. En caso de dudas, consulte con un electricista.
- Elija cuidadosamente el emplazamiento de la unidad. Evite los lugares expuestos a la luz directa del sol o cerca de una fuente de calor. Evite también los lugares expuestos a vibraciones o a un exceso de polvo, calor, frío o humedad.
- No coloque la unidad encima de un amplificador/receptor.
- No abra la carcasa de la unidad, ya que pueden producirse daños en los circuitos o descargas eléctricas. Si entra algún objeto extraño en la unidad, póngase en contacto con su distribuidor o centro de servicio.
- Cuando desconecte el cable de alimentación de la toma de corriente, tire siempre del enchufe, nunca del cable.
- Para mantener limpio el lector láser, no lo toque y no olvide de cerrar siempre la bandeja del disco.
- No intente limpiar la unidad con solventes químicos, ya que se podría dañar el acabado. Utilice un paño limpio y seco.
- Guarde este manual en un lugar seguro para futuras consultas.
- No incline la unidad principal mientras haya un disco insertado. Podría producirse un fallo de funcionamiento.

NO MUEVA LA UNIDAD DURANTE LA REPRODUCCIÓN/GRABACIÓN

Durante la reproducción o la grabación, el disco gira a alta velocidad.

NO levante ni mueva la unidad durante la reproducción o la grabación.

Se podría dañar el disco o la unidad.

CUANDO TRASLADE ESTA UNIDAD

Cuando cambie de lugar o empaque la unidad para moverla, asegúrese de retirar el disco. El mover esta unidad con el disco cargado puede ocasionar daños a esta unidad.

Web global de TEAC

Las actualizaciones correspondientes a esta unidad se pueden descargar desde la web global de TEAC: <http://teac-global.com/>

- 1) Entre en la web global de TEAC.
- 2) En la sección de descargas (downloads) de TEAC, haga clic en el idioma que desee para abrir la página web de descargas correspondiente a ese idioma.

NOTA

Si no aparece el idioma que desea, haga clic en "Other Languages" (otros idiomas).

- 3) Haga clic en la sección "Search by Model Name" (buscar por nombre de modelo) para abrir la página de descargas de este producto. Sin embargo, los usuarios de Europa deben hacer clic en el nombre del producto en la sección "Products" (productos).
- 4) Seleccione y descargue las actualizaciones que necesite.

Registro del producto

Los clientes de EE. UU. disponen del siguiente sitio web de TEAC para registrar el producto por internet:

<http://audio.teac.com/support/registration/>

PRECAUCIÓN:

- Desconecte la alimentación de todos los equipos antes de realizar las conexiones.
- Lea las instrucciones de cada uno de los componentes que pretenda usar con esta unidad.
- Asegúrese de insertar firmemente cada clavija. Para evitar ruidos y zumbidos, no junte los cables de interconexión de señal con el cable de alimentación de CA.

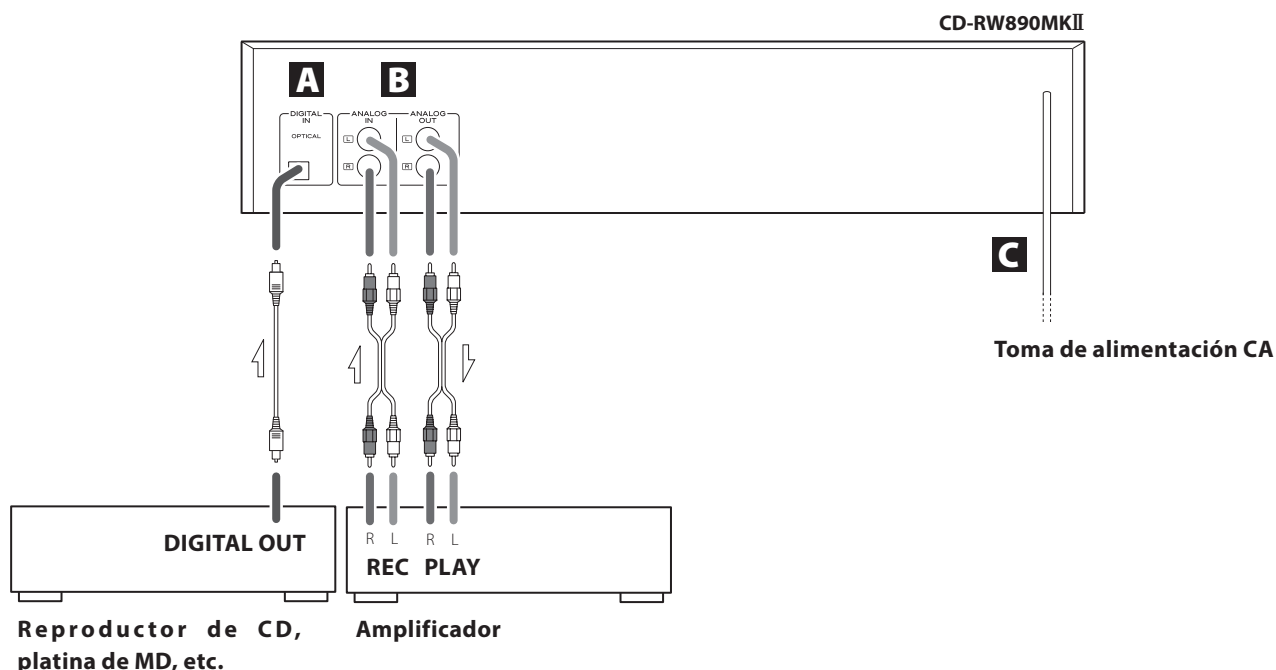

A Terminal DIGITAL IN

Para la grabación de señales de audio digital, conecte este terminal al terminal de salida digital de un dispositivo digital, como por ejemplo, un reproductor de CD con un cable digital óptico disponible comercialmente.

B Tomas ANALOG IN/OUT

La señal de audio digital de 2 canales se genera a través de este terminal. Conecte estas tomas al amplificador con cables RCA.

CD-RW890MKII	Amplifier
ANALOG OUT	→ CD-R (TAPE) PLAY
ANALOG IN	→ CD-R (TAPE) REC

Asegúrese de conectar:

- clavija blanca → toma blanca (L: canal izquierdo)
- clavija roja → toma roja (R: canal derecho)

C Cable de alimentación de CA

Después de realizar todas las demás conexiones, conecte la clavija al tomacorriente mural de CA.

Asegúrese de conectar el cable de alimentación a una toma de CA que suministre el voltaje correcto. Al enchufar o desenchufar el cable de alimentación, sosténgalo siempre por la clavija. Nunca lo jale ni tire del cable de alimentación con fuerza.

- Desconecte el cable de alimentación cuando no se utilice la unidad por un período de tiempo prolongado.

Discos reproducibles

Utilice discos CD que lleven el logotipo "COMPACT disc DIGITAL AUDIO".



Discos CD-R y CD-RW correctamente grabados y finalizados en formato audio CD.

La unidad principal puede reproducir los discos mencionados más arriba sin el uso de un adaptador. No es compatible con otros discos.

⚠ Si intenta reproducir otros discos distintos de los mencionados más arriba, se podrían dañar los altavoces o afectar a sus oídos. No intente reproducir tales discos.

- Los discos protegidos contra copia, DualDiscs y otros discos que no cumplen con el estándar de CD no pueden reproducirse correctamente en este reproductor. Si usa tales discos en esta unidad, TEAC Corporation y sus subsidiarias no se responsabilizarán de las consecuencias ni garantizarán la calidad de reproducción. Si experimenta problemas con estos discos no estándar, deberá contactar con el fabricante del disco.

Acerca de discos CD-R y CD-RW

La unidad principal puede reproducir discos CD-R y CD-RW grabados en formato CD audio (CD-DA).

- No olvide de finalizar los discos grabados con la grabadora de CD.
- Dependiendo de la calidad del disco y/o de las condiciones de grabación, es posible que algunos discos CD-R/CD-RW no puedan reproducirse.
- Si tiene dudas sobre el cuidado y manejo de un disco CD-R/CD-RW, lea las instrucciones facilitadas con el disco o póngase directamente en contacto con el fabricante.

Discos grabables

Discos CD-R y CD-RW que lleven el logotipo "DIGITAL AUDIO"



Precauciones sobre el uso

- No utilice discos agrietados pues podrían producir un fallo de funcionamiento.
- Se desaconseja el uso de discos CD-R y CD-RW imprimibles, ya que el lado de la etiqueta puede estar pegajoso y dañar la unidad.
- No pegue etiquetas ni láminas protectoras sobre la superficie del disco ni utilice ningún revestimiento protector en aerosol.
- Para escribir la información en la etiqueta, utilice un rotulador de

punta suave a base de aceite. Nunca utilice un bolígrafo ni plumas de punta dura pues podrían causar daños en el lado grabado.

- No utilice nunca estabilizadores. Los estabilizadores de CD existentes en el mercado producirán daños en los mecanismos y anomalías en el funcionamiento de esta unidad.
- No utilice discos compactos de forma irregular (octogonales, en forma de corazón, del tamaño de una tarjeta de crédito, etc.). Tales discos compactos pueden dañar la unidad:

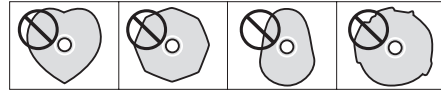

Manejo de los discos

- Coloque siempre el disco en la bandeja con la cara de la etiqueta hacia arriba. (Los discos compactos sólo se pueden reproducir o grabar en una sola cara).
- Los arañazos, las huellas dactilares, la suciedad, etc., sobre la superficie de grabación de la señal (sin etiquetas) puede ocasionar un error de reproducción. Tenga cuidado con la manipulación.
- Para extraer un disco de su estuche, presione el centro del estuche y levante con cuidado el disco sosteniéndolo por los bordes.



Cómo extraer el disco



Cómo sostener el disco

Cómo guardar los discos

- Con el objeto de evitar que el polvo y los arañazos dé lugar a "saltos" del lector láser, los discos deben ser devueltos a sus estuches una vez utilizados.
- No exponga los discos a la luz directa del sol, humedad y altas temperaturas por períodos prolongados. La exposición prolongada a altas temperaturas causará deformaciones en el disco.
- Los discos CD-R y CD-RW son más sensibles a los efectos del calor y los rayos ultravioletas que los discos CD comunes. Es importante no guardarlos en lugares donde puedan quedar expuestos a la luz directa del sol y deberán mantenerse alejados de fuentes de calor como los radiadores o los aparatos eléctricos que desprendan calor.
- La suciedad del disco puede ocasionar saltos de sonido o una disminución de la calidad del sonido. Cuando guarde los discos, procure mantenerlos limpios.

Mantenimiento

- Si se ensucia el disco, pase un paño seco y suave por la superficie, en sentido radial (desde el centro hacia la periferia del disco).



- Para la limpieza de los discos nunca utilice sustancias químicas tales como aerosol para discos, pulverizadores o fluidos antiestáticos, benceno o diluyente. Estas sustancias químicas pueden dañar de forma irreparable la superficie plástica del disco.

Funciones de la unidad y mando a distancia

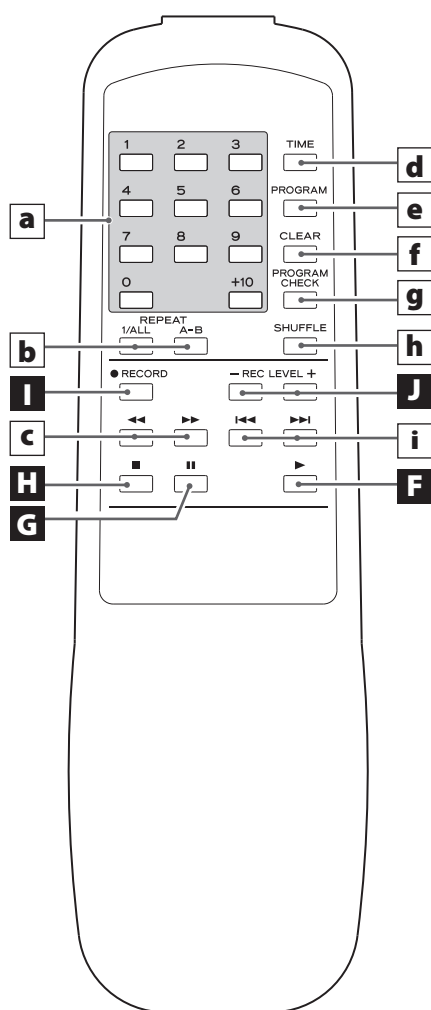
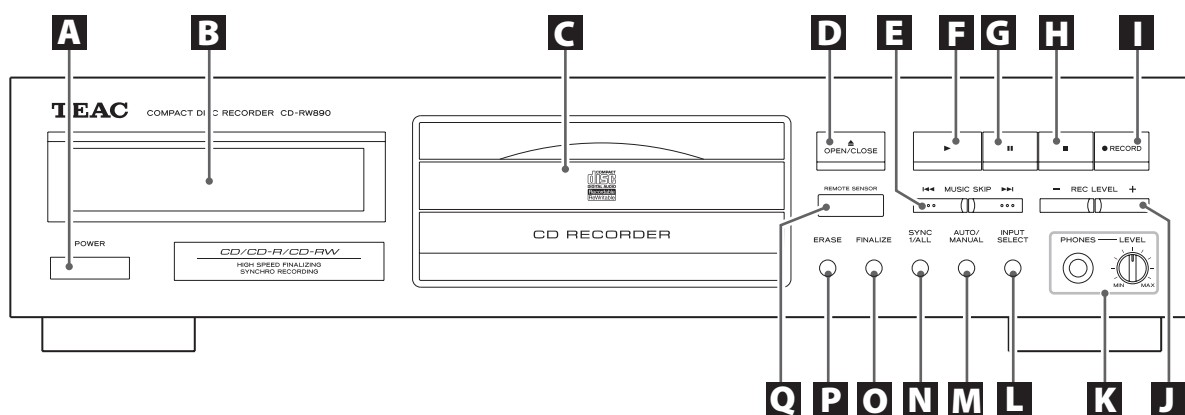

Sólo en la unidad de mando a distancia

a Botones numéricos

Utilice estos botones para seleccionar los números de las pistas.

b REPEAT (1/ALL, A-B)

Utilice estos botones para seleccionar un modo de repetición.

c Búsqueda (◀◀/▶▶)

Utilice estos botones para efectuar la búsqueda de una parte de una pista

d TIME

Utilice este botón para cambiar el modo de visualización.

e PROGRAM

Utilice este botón para programar pistas.

f CLEAR

Utilice este botón para eliminar pistas programadas.

g PROGRAM CHECK

Utilice este botón para verificar el contenido programado.

h SHUFFLE

Utilice este botón para la reproducción aleatoria.

i Salto (◀◀/▶▶)

Utilice estos botones para omitir pistas.

Nota:

Para simplificar las explicaciones, en las instrucciones de este manual se hace referencia a los nombres de los botones y controles del panel frontal solamente. Los controles asociados del mando a distancia también funcionan de forma similar.

Unidad principal y mando a distancia

A POWER

Pulse este botón para encender o apagar la unidad.

B Pantalla

Aparece el número total de las pistas y el tiempo total de reproducción del disco, etc.

C Bandeja del disco

D OPEN/CLOSE (▲)

Utilice este botón para abrir y cerrar la bandeja del disco.

E MUSIC SKIP (I◀◀/▶▶I)

Utilice estos botones para omitir pistas.

Mantenga pulsado estos botones para realizar la búsqueda de una parte de una pista.

F Reproducción (▶)

Utilice este botón para iniciar la reproducción, grabación, finalización, "desfinalización" y borrado.

G Pausa (II)

Utilice este botón para poner en pausa la reproducción o la grabación.

H Parada (■)

Utilice este botón para detener la reproducción o la grabación.

I RECORD

Utilice este botón para ingresar al modo de pausa de grabación. Durante la grabación, utilice este botón para dividir las pistas.

J REC LEVEL

Utilice estos botones para ajustar el nivel de grabación analógica.

K PHONES

Para una audición privada, primero reduzca el nivel de volumen al mínimo. Luego inserte la clavija de los auriculares en la toma PHONES y ajuste el volumen girando la perilla LEVEL.

L INPUT SELECT

Utilice este botón para seleccionar la fuente a grabar.

M AUTO/MANUAL

Utilice este botón para seleccionar el modo de asignación del número de pista.

N SYNC 1/ALL

Utilice este botón para la grabación sincronizada digital.

O FINALIZE

Utilice este botón para finalizar un disco CD-R/CD-RW.

P ERASE

Utilice este botón para borrar o desfinalizar un disco CD-RW.

Q REMOTE SENSOR

Cuando opere el mando a distancia, apúntelo hacia el REMOTE SENSOR.

Mando a distancia

El mando a distancia suministrado permite la operación de la unidad a distancia. Para operar el mando a distancia, apúntelo hacia el REMOTE SENSOR en el panel frontal de la unidad.

- Aunque accione el mando a distancia dentro del rango efectivo, su operación podría ser imposible si existiera algún obstáculo entre la unidad y el mando a distancia.
- El mando a distancia podría no funcionar si se expone el sensor remoto a la luz directa del sol o a la iluminación eléctrica. En este caso, mueva la unidad principal.
- Si se utiliza el mando a distancia cerca de otros aparatos que generan rayos infrarrojos, o si se emplean otros dispositivos de mando a distancia por rayos infrarrojos cerca de la unidad, es posible que ésta no funcione correctamente. Del mismo modo, es posible que otros aparatos tampoco funcionen correctamente.

Instalación de las pilas

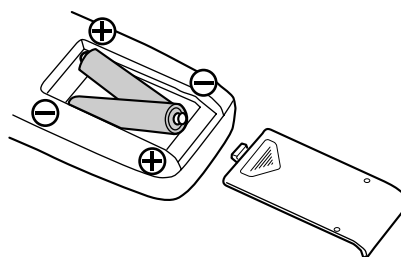

- 1 Extraiga la tapa del compartimento de las pilas.
- 2 Inserte dos pilas secas "AA" (R6, SUM-3). Asegúrese de que las pilas queden ubicadas con sus polos positivo "+" y negativo "-" correctamente posicionados.
- 3 Cierre la tapa.

Cambio de las pilas

Si la distancia requerida entre el mando a distancia y la unidad principal disminuye, significa que las pilas están agotadas. En este caso, cambie las pilas por otras nuevas.

Para obtener más información sobre la recogida de las pilas, póngase en contacto con su ayuntamiento, el servicio de recogida de desechos o el punto de venta donde adquirió estos productos.

⚠ Precauciones con las pilas

El uso incorrecto de las pilas puede causar explosiones o fugas de las mismas y producir un incendio, lesiones personales o manchas en objetos adyacentes. Por favor lea y observe atentamente las siguientes precauciones.

- Asegúrese de insertar las pilas con sus polaridades positiva "⊕" y negativa "⊖" correctas.
- Utilice pilas del mismo tipo. Nunca utilice diferentes tipos de pilas simultáneamente.
- Pueden utilizarse pilas recargables y no recargables. Lea las precauciones indicadas en sus respectivas etiquetas.
- Cuando no vaya a utilizar el mando a distancia por un período prolongado (más de un mes), extraiga las pilas del mando a distancia para evitar fugas. Si se producen fugas, limpie el líquido en el interior del compartimento y cambie las pilas por otras nuevas.
- No caliente ni desarme las pilas y no arroje nunca las pilas usadas al fuego.
- No lleve ni guarde las pilas junto con accesorios metálicos. Si lo hace podría provocar un cortocircuito, fugas, rotura, etc.

Operación básica

Encendido de la unidad

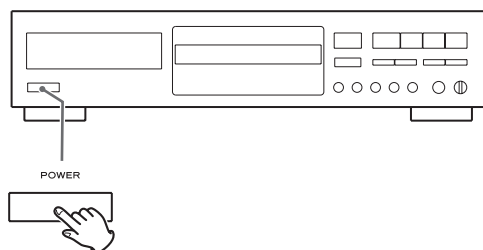

Pulse el botón POWER para encender la unidad.

Uso de los auriculares

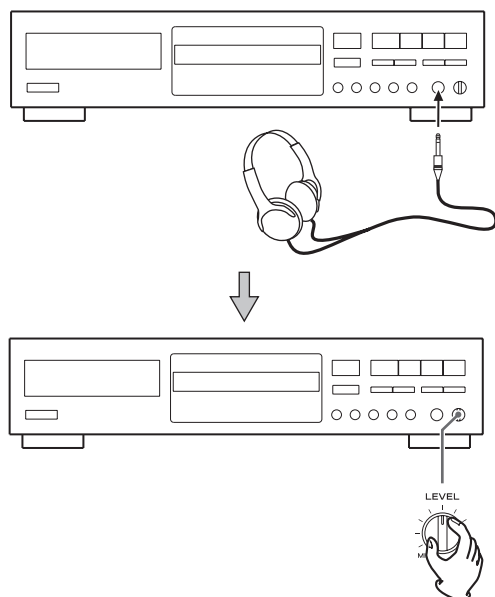

Para una audición privada, primero reduzca el nivel de volumen al mínimo. Luego inserte la clavija de los auriculares en la toma PHONES y ajuste el volumen girando la perilla LEVEL.

Desconecte los auriculares cuando encienda o apague la unidad. Si se pasa por alto esta precaución podrían producirse ruidos.

Reproducción básica

1 Pulse el botón OPEN/CLOSE (▲).

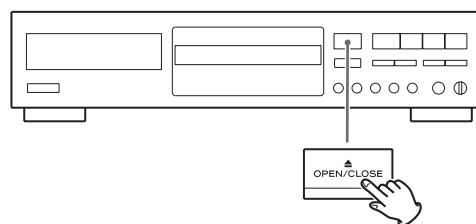

La bandeja del disco está abierta.

2 Coloque un disco en la bandeja con el lado de la etiqueta del disco hacia arriba.

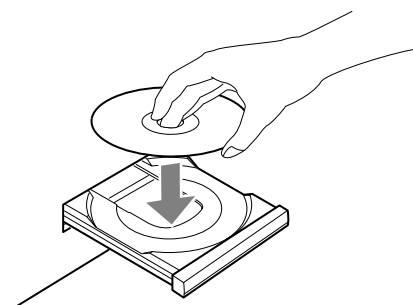

- Nunca coloque más de un disco en la bandeja.
- Coloque el disco en el centro de la bandeja del disco. Si el disco no está correctamente colocado, es posible que la bandeja del disco no se pueda abrir después de cerrarla, por lo tanto, siempre asegúrese de poner el disco en el centro de la bandeja.
- No fuerce la bandeja con la mano durante las operaciones de apertura y cierre.

3 Pulse el botón OPEN/CLOSE (▲) para cerrar la bandeja del disco.

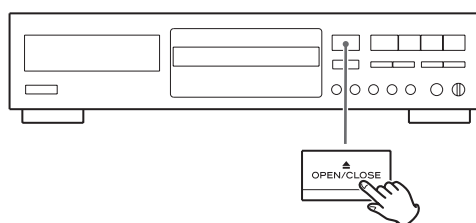

La bandeja está cerrada. Tenga la precaución de no pillarse los dedos en la bandeja.

- La unidad tarda algunos segundos en cargar el disco. No funciona ningún botón durante la carga. Espere a que aparezca el número total de pistas y el tiempo total de reproducción del disco.

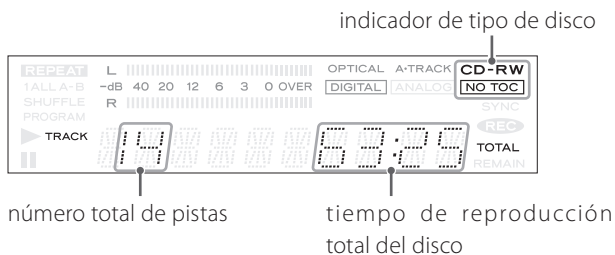

El indicador del tipo de disco muestra el tipo de disco actualmente cargado.

CD:

Un CD pregrabado comercial

CD-R:

Un CD-R finalizado

CD-RW:

Un CD-RW finalizado

CD-R **NOTOC**:

Un CD-R que aun no ha sido finalizado

CD-RW **NOTOC**:

Un CD-RW que aun no ha sido finalizado

- En cuanto a los discos que no sean de audio, el contenido puede detectarse, pero no reproducirse.
- Si no han ningún disco insertado, aparece "NO DISC".

4 Pulse el botón **PLAY** (▶) para iniciar la reproducción.

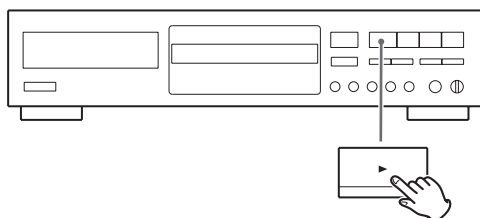

La reproducción del disco comienza desde la primera pista.

- Si carga el disco y, a continuación, pulsa el botón de Reproducción (▶) sin haber cerrado la bandeja del disco, ésta se cierra automáticamente y comienza la reproducción.
- Si cambia el número de pista durante la reproducción de música continua como, por ejemplo, actuaciones en vivo, podrá producirse un corte de sonido.

Para poner la reproducción en pausa

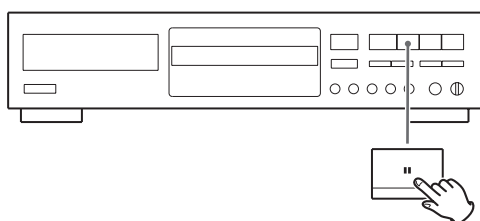

Pulse el botón de pausa (||) durante la reproducción. La reproducción se detiene en la posición actual. Para reanudar la reproducción, pulse el botón de Reproducción (▶) o el botón de Pausa (||).

Para detener la reproducción

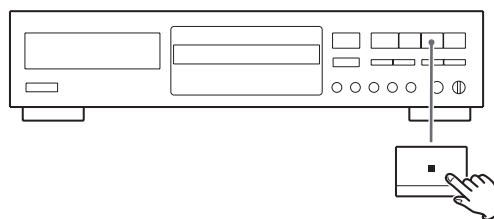

Pulse el botón de Parada (■) para detener la reproducción.

Para saltar a la pista siguiente o anterior

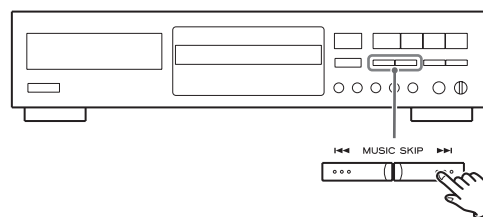

Durante la reproducción, pulse repetidamente el botón de Salto (I◀◀ o ▶▶I) hasta encontrar la pista que desee. También puede saltar rápidamente a las pistas siguientes o anteriores manteniendo pulsado el botón Skip (I◀◀ o ▶▶I) del mando a distancia. La pista seleccionada se reproducirá desde el principio.

En el modo de parada, pulse repetidamente el botón de Salto (I◀◀ o ▶▶I) hasta encontrar la pista que desea escuchar y pulse el botón de Reproducción (▶) para comenzar a reproducir la pista seleccionada.

- Cuando pulse el botón I◀◀ durante la reproducción, la pista que se está reproduciendo se reproducirá desde el comienzo. Para volver al comienzo de la pista anterior, pulse el botón I◀◀ dos veces.
- Durante la reproducción programada, la reproducción salta a la pista anterior o siguiente del programa.

Para efectuar la búsqueda de una parte de una pista

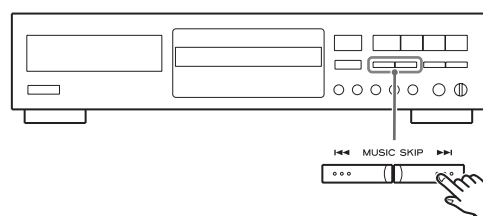

Durante la reproducción, mantenga pulsado el botón de Salto (I◀◀ o ▶▶I) de la unidad principal y suéltelo cuando encuentre la parte que desea escuchar.

Utilice el botón de Búsqueda (◀◀ o ▶▶) cuando opere con el mando a distancia.

Reproducción directa

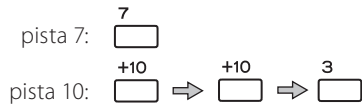
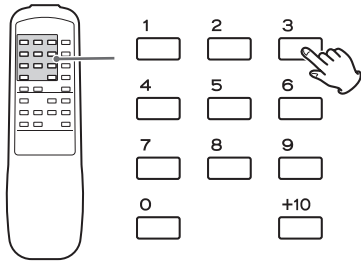

Mientras está en el modo de parada o de reproducción, puede usar los botones numéricos del mando a distancia para seleccionar una pista.

La reproducción se inicia desde la pista seleccionada.

- Si ejecuta la operación anterior mientras está en pausa, la reproducción entrará en pausa al comienzo de la pista seleccionada.
- La reproducción directa no es posible durante la reproducción aleatoria y la reproducción programada.

Reproducción aleatoria

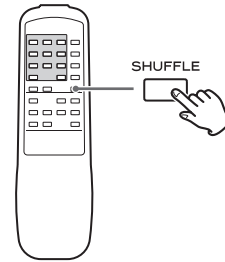

Durante la reproducción, pulse el botón SHUFFLE para que las pistas se reproduzcan al azar.

En el modo de parada, pulse el botón SHUFFLE y luego el botón de Reproducción (▶).

La unidad se detiene y el modo de reproducción aleatoria se cancela cuando finalice la reproducción aleatoria de todas las pistas.

- Si pulsa el botón ▶▶ durante la reproducción aleatoria, la siguiente pista se seleccionará al azar y se reproducirá. Si pulsa el botón ◀◀, la pista actual se reproducirá desde el principio. No puede volver a reproducirse una pista durante la reproducción aleatoria.
- La reproducción aleatoria no funciona durante la reproducción programada y la repetición A-B.
- La repetición A-B no funciona durante la reproducción aleatoria.
- La reproducción aleatoria funciona sólo con discos finalizados.
- Si pulsa uno de los siguientes botones, el modo aleatorio se cancela:
 - SHUFFLE (mientras está en el modo de parada),
 - OPEN/CLOSE (▲), POWER
- Cuando se pulsa el botón SHUFFLE durante la reproducción REPEAT 1, todas las pistas se reproducen en orden aleatorio.

Visualización del tiempo

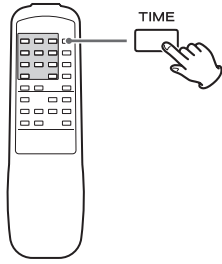

Cada vez que pulsa el botón TIME, la pantalla cambia como sigue:

Reproducción de CD/CD-R/CD-RW

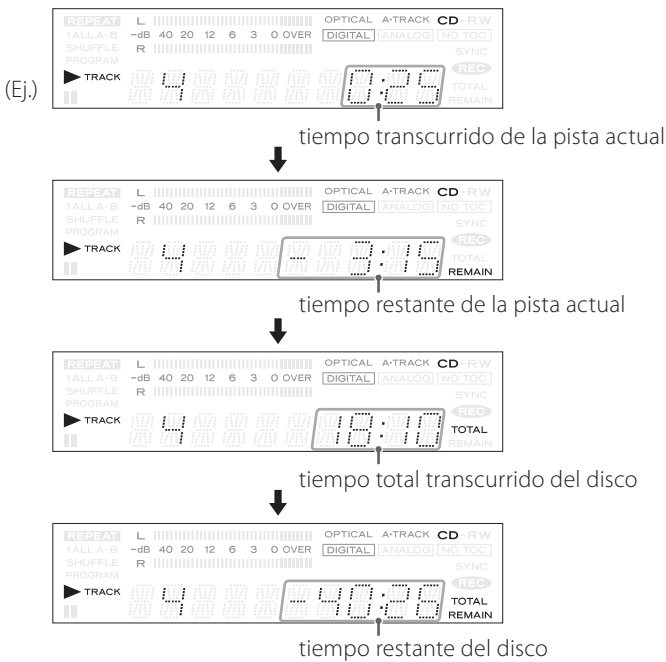

CD-R/CD-RW no finalizado, detenido

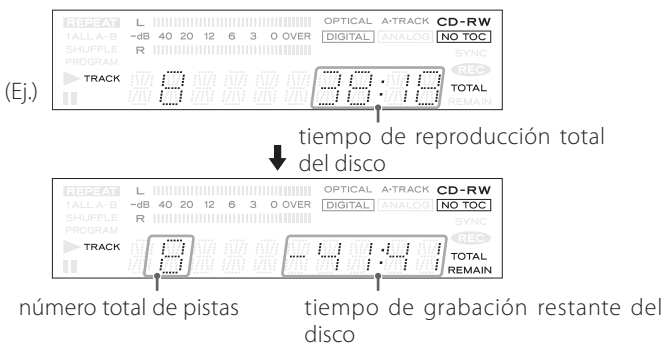

Durante la grabación / Mientras la grabación está en pausa

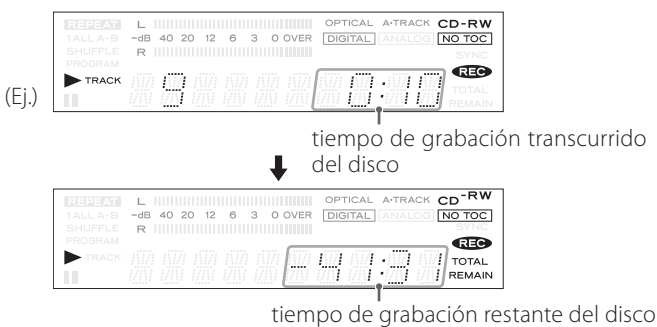

Reproducción repetida

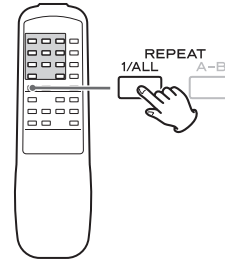

Cada vez que pulsa el botón REPEAT, el modo de repetición cambia como sigue:

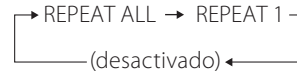

REPEAT ALL (repite todas las pistas)

Todas las pistas del disco se reproducirán de forma repetida.

REPEAT 1 (Repetir una pista)

Se reproducirá repetidamente la pista que se está escuchando. Si pulsa el botón Salto (I◀/▶I) y selecciona otra pista, la pista seleccionada se repetirá repetidamente.

También puede seleccionar la pista que se desea repetir en el modo de parada. Pulse dos veces el botón REPEAT y luego seleccione el número de pista pulsando el botón de Salto (I◀/▶I). Pulse el botón Reproducción (▶) para iniciar la reproducción.

- La reproducción REPEAT ALL o REPEAT 1 funciona sólo con discos finalizados.
- Si pulsa uno de los siguientes botones, el modo de repetición se cancela:
OPEN/CLOSE (▲), POWER
- Durante la reproducción aleatoria, REPEAT 1 no se puede seleccionar.

Repetición A-B

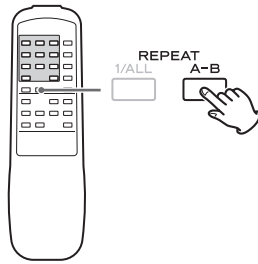

Es posible la reproducción repetida del punto designado de la pista.

Inicie la reproducción y pulse el botón A-B para designar el punto de inicio (punto A) de la repetición A-B.

“REPEAT A-” destella en la pantalla.

Cuando se llegue al punto (punto B) de fin de la reproducción repetida, vuelva a presionar el botón A-B.

La sección designada se reproducirá repetidamente.

- El intervalo entre los puntos A y B debe ser de 10 segundos o más.
- Los discos CD-R/CD-RW que no han sido finalizados no se pueden utilizar para la repetición A-B.
- Después de designar el punto A, también podrá utilizar el botón (◀◀/▶▶) para avanzar o retroceder rápidamente al punto B. Tenga en cuenta que el punto B debe estar después del punto A. No se puede regresar más allá del punto A.
- Los botones de Salto (◀◀/▶▶) no funcionan durante la repetición A-B.
- La repetición A-B no funciona durante la reproducción programada y la reproducción aleatoria.
- La reproducción aleatoria no funciona durante la repetición A-B.
- Si pulsa uno de los siguientes botones, la repetición A-B se cancela: A-B, Parada (■), OPEN/CLOSE (▲), POWER

Reproducción programada (1)

Pueden programarse hasta 32 pistas en el orden deseado.

- Inserte un disco antes de iniciar la programación.
- La reproducción programada funciona sólo con discos finalizados.

1 Pulse el botón PROGRAM en el modo de parada.

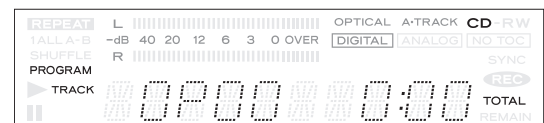
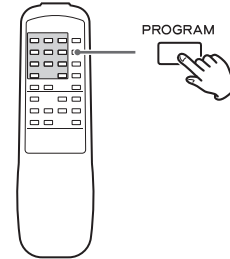

El indicador “PROGRAM” parpadea, y “0P00” aparece en la pantalla.

2 Pulse los botones numéricos para seleccionar una pista.

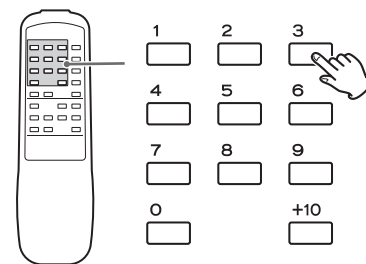

pista 7: 7
 pista 10: +10 ⇒ +10 ⇒ 3

La pista seleccionada ha quedado programada. Para programar más de una pista, pulse los números subsiguientes.

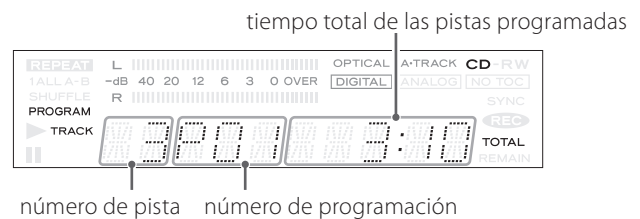

También puede utilizar el botón Salto (◀◀/▶▶) y el botón PROGRAM para programar pistas. Seleccione una pista utilizando el botón Salto (◀◀/▶▶) y pulse el botón PROGRAM. Repita este paso para programar otras pistas.

- Si comete un error, pulse el botón CLEAR. El número programado en último lugar se borrará.
- Para detener la programación, pulse el botón de Parada (■). El indicador de programa (PROGRAM) deja de parpadear y se ilumina. Al volver a pulsar el botón PROGRAM, el indicador “PROGRAM” comenzará a parpadear otra vez y podrá continuar con la programación.

- 3** Cuando termine de seleccionar los números de las pistas, pulse el botón de Reproducción (▶) para iniciar la reproducción programada.

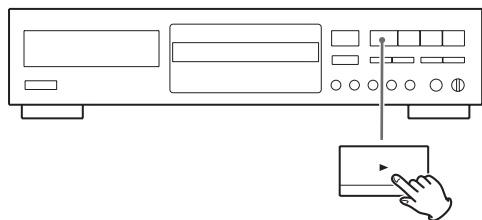

El indicador "PROGRAM" deja de parpadear y se ilumina. Se inicia la reproducción programada.

Para verificar el orden programado

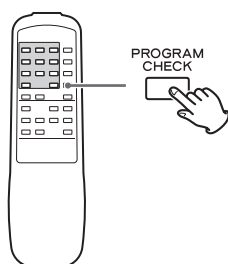

En el modo de parada, pulse el botón PROGRAM CHECK repetidas veces para que se muestren los números de las pistas que se han almacenado en la memoria.

- Esto no se puede utilizar mientras el indicador "PROGRAM" parpadea.

Para añadir una pista al final del programa.

- 1** Pulse el botón PROGRAM en el modo de parada.

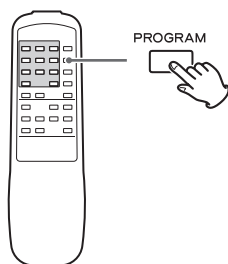

- 2** Pulse los botones numéricos para seleccionar una pista.

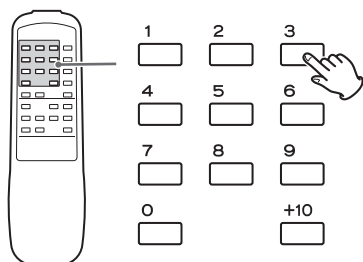

pista 7: 7
 pista 10: +10 ⇒ +10 ⇒ 3

La pista se añade al final del programa.

Para sobrescribir el programa

- 1** En el modo de parada, pulse el botón PROGRAM repetidas veces hasta que en la pantalla aparezca el número de programa que desea cambiar.

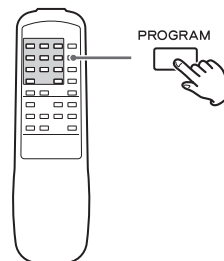

- 2** Pulse los botones numéricos para seleccionar una pista.

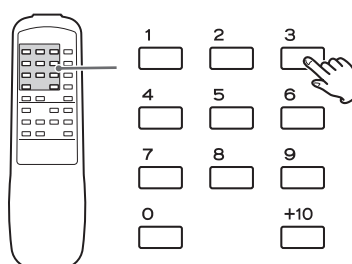

pista 7: 7
 pista 10: +10 ⇒ +10 ⇒ 3

La pista se sobrescribe en la pista seleccionada.

Para borrar una pista del programa

1 En el modo de parada, pulse el botón **PROGRAM CHECK** repetidas veces hasta que en la pantalla aparezca el número de programa que desea borrar.

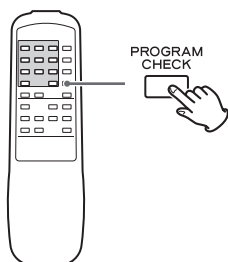

2 Pulse el botón **CLEAR**.

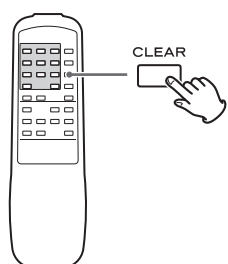

La pista se elimina del programa y los números de programación de las pistas posteriores aumentan en uno.

Para borrar el programa

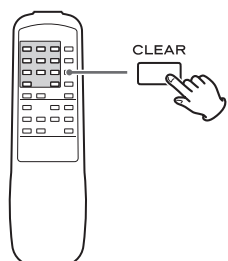

En el modo de parada, mantenga pulsado el botón **CLEAR** durante más de 2 segundos.
Si pulsa uno de los siguientes botones, también se borrará el contenido programado.

OPEN/CLOSE (▲), POWER

CD-R y CD-RW

Un disco CD-R puede grabarse sólo una vez. Las pistas grabadas no pueden borrarse. No obstante, si todavía hay algún tiempo de grabación disponible, es posible la grabación adicional. Si termina de grabar y finaliza el disco CD-R, podrá reproducirlo con un reproductor de CD convencional. (Algunos reproductores de CD pueden no ser compatibles.)

En un disco CD-RW, si no hay tiempo de grabación disponible, podrá borrar las pistas grabadas y grabar pistas repetidamente. Puede borrar todas las pistas de una vez o sólo la última pista. Sin embargo, no es posible borrar pistas solamente "en medio" del disco.

Los discos CD-RW se puede reproducir solamente con reproductores de CD compatibles.

Sistema de Gestión de Copias en Serie

Esta unidad es compatible con la norma del Sistema de Gestión de Copias en Serie. Esta norma ha sido establecida para restringir la copia digital a digital de la primera generación solamente. Las reglas básicas que gobiernan este sistema son las siguientes:

Regla 1

Es posible realizar una grabación digital a partir de una fuente digital, como por ejemplo un CD, DAT o MD en un medio que pueda grabarse, como por ejemplo, CD-R, CD-RW, MD o DAT a través de una conexión de entrada digital. No obstante, está prohibida la grabación de un medio digital a otro para la segunda generación y posteriores.

Regla 2

Cuando se graba digitalmente una señal analógica, como por ejemplo un disco analógico o una radiodifusión en FM usando un medio tal como por ejemplo, CD-R, CD-RW, MD o DAT, esta fuente ya grabada puede volver a grabarse digitalmente en otro CD-R, CD-RW, MD o DAT. Sin embargo, está prohibida la copia digital posterior.

S-LVL-60/50/40/30

Los números de pista se añaden automáticamente cuando se detecta silencio.

La función de pista automática se activa y aparece "A-TRACK". El número visualizado indica el nivel de incremento.

Los números de pista se añaden automáticamente durante la grabación. Si se detecta un cambio de pista a través de DIGITAL o si continúa un silencio (inferior al nivel de incremento**) por tres segundos o más, se iniciará la siguiente pista (cuando el sonido aumenta por encima del nivel de incremento) a través de ANALOG y los números de las pistas se actualizarán automáticamente.

** Nivel de incremento

Nivel de sonido para detectar el "silencio" a añadir a los números de pista utilizando pista automática cuando se graba desde los dispositivos externos mediante ANALOG, o para realizar la grabación sincronizada de fuentes digitales como, por ejemplo, CD, MD y DAT.

En este manual de instrucciones, el término "silencio" se refiere a una situación en que el nivel de la fuente de grabación está por debajo del nivel de incremento especificado.

Se puede seleccionar entre -60, -50, -40 y -30 dB.

A-TIME

Los números de pista se añaden en los intervalos de tiempo establecidos. Esta opción solo está habilitada cuando se utiliza la entrada ANALOG.

"A-TRACK" aparece en la pantalla cuando está activada la función de pista automática. El número muestra el incremento de tiempo utilizado. Los números de pista se añadirán automáticamente durante la grabación. Utilice los botones de salto (◀◀/▶▶) para establecer el intervalo de tiempo utilizado al añadir números de pistas. El intervalo puede fijarse ente 1 y 10 minutos en incrementos de 1 minuto.

El número de pista no cambiará si la siguiente pista empezó después de que la entrada de audio analógico fuese "silencio" (inferior al nivel de incremento establecido) durante 3 o más segundos.

MANUAL

Los números de pista no se añadirán automáticamente.

Para añadir números de pista manualmente, pulse el botón RECORD.

- El ajuste puede configurarse para DIGITAL y ANALOG respectivamente. Al conectar la alimentación, el ajuste es -60dB para DIGITAL, y -50dB para ANALOG.
- El ajuste se almacena hasta que se desconecte la alimentación.
- Si se graba un CD mediante DIGITAL, los números de pista se añaden en base a las señales digitales de los CD. Normalmente no hay necesidad de cambiar el nivel de incremento.
- Aunque se active la función de pista automática durante la grabación digital, es posible que no se puedan añadir números de pista según el reproductor de la fuente digital. En tal caso, añada manualmente los números de las pistas (consulte la página 71).
- Cuando grabe radiodifusiones digitales u otras fuentes sin números de pista, los números de pista no se agregan aunque esté activada la función de pista automática. Para añadir un número de pista, pulse el botón RECORD mientras se está grabando la pista.
- Cuando grabe música clásica u otras fuentes que contengan partes de silencio mediante ANALOG, los números de pista pueden no agregarse correctamente aunque se active la función de pista automática. Para agregar un número de pista en este caso,

desactive la función de pista automática y pulse el botón RECORD mientras se está grabando la pista.

- Cuando grabe un disco u otras fuentes con un alto nivel de interferencia, pueden agregarse involuntariamente más números de pista que los previstos.
- El botón AUTO/MANUAL no se puede utilizar durante la grabación.

Si los números de pista no se agregan correctamente

Cuando grabe fuentes con interferencia mediante ANALOG, los números de pista pueden no agregarse cuando el nivel de incremento esté por debajo del nivel de interferencia. En este caso, ajuste el nivel de incremento por encima del nivel de interferencia.

Si hay poca interferencia y la pista comienza con un pequeño sonido que deja truncado el comienzo de la pista grabada, ajuste el incremento a un nivel más bajo.

4 Pulse el botón RECORD.

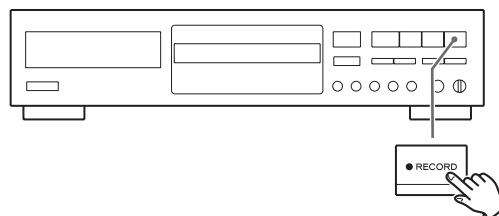

Los indicadores **REC** y **II** se iluminan en la pantalla y la unidad ingresa al modo de pausa de grabación.

- No funciona ningún botón mientras se visualiza "WAITING". Espere unos segundos hasta que "WAITING" desaparezca de la pantalla. Cuando se selecciona DIGITAL en el paso **2**, la frecuencia de muestreo de la fuente digital ("FS 44_1K", "FS 48K" o "FS 32K") aparece por unos instantes después de "WAITING".
- Aparece "DIN UNLOCK" cuando la unidad no puede detectar la señal digital. En este caso, conecte un dispositivo digital al terminal DIGITAL IN, conéctelo y espere unos cuantos segundos hasta que la unidad entre en el modo de pausa de grabación.
- No se podrá grabar si aparece "MONITOR" en la pantalla. En este caso, vuelva a cargar un disco grabable, espere unos segundos hasta que los indicadores "NO TOC" y "CD-R" (o "CD-RW") se iluminen en la pantalla y pulse de nuevo el botón RECORD.

5 Si es necesario, ajuste el nivel de grabación mediante los botones REC LEVEL.

El nivel de grabación se puede ajustar solamente cuando se selecciona "ANALOG" en el paso **2**.

El nivel de grabación es 0 dB cuando se conecta la alimentación. Normalmente, la grabación es posible aunque el nivel de grabación no esté ajustado.

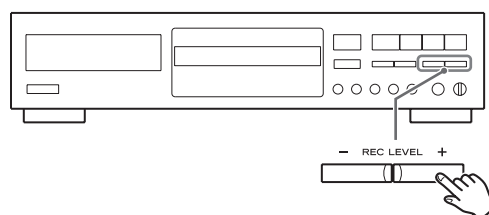

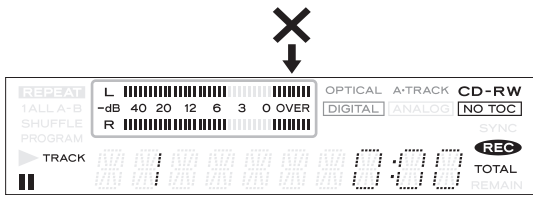

Reproduzca la fuente que desee grabar y ajuste el nivel de grabación de manera que el sonido más alto no exceda el indicador "OVER" en el medidor de nivel máximo.

El nivel se puede ajustar como sigue:

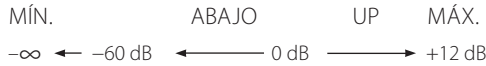

- Cuando se pulsa el botón POWER o el botón de Parada (■), el nivel de grabación se restablece a 0 dB.
- El nivel de volumen difiere según la fuente (disco, cinta casete, CD, etc.). Para grabar diversas fuentes a un volumen apropiado, el nivel de grabación debe ajustarse para cada fuente.

6 Pulse el botón Reproducción (▶) o el botón Pausa (||) para iniciar la grabación.

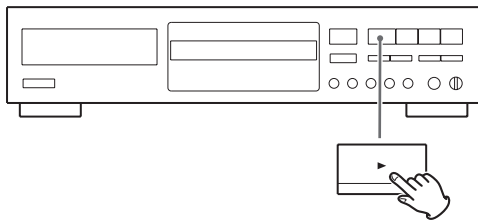

Se inicia la grabación.

7 Reproduzca la fuente que desee grabar.

Cuando finalice la reproducción de la fuente, pulse el botón de Parada (■) para detener la grabación.

Para detener la grabación

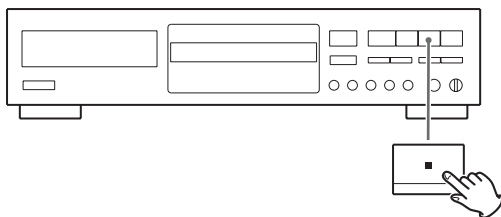

Pulse el botón Parada (■) para detener la grabación.

- Si el CD-R está finalizado, podrá reproducirse con otro reproductor de CD.

Para poner la grabación en pausa

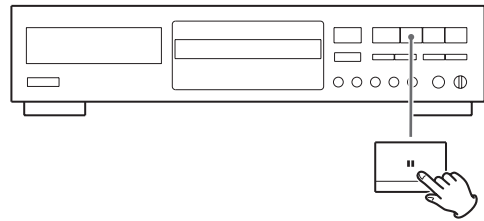

Pulse el botón Pausa (||). Aparece "WAITING" en la pantalla y la grabación entra en pausa.

Para reiniciar la grabación, pulse el botón de Reproducción (▶) o el botón de Pausa (||).

- No se puede reiniciar la grabación mientras se visualiza "WAITING".
- Tenga en cuenta que cada vez que ponga en pausa o detenga la grabación, se asignará siempre un nuevo número de pista. No es posible grabar en dos "etapas" dentro de una sola pista.

Para supervisar la señal de entrada

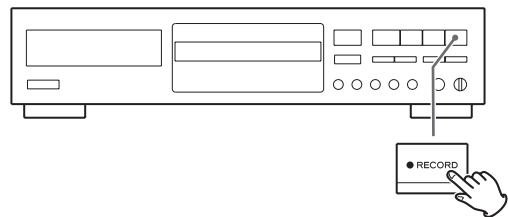

Cuando no haya un disco grabable cargado en la unidad, pulse el botón RECORD.

Aparece "MONITOR" en la pantalla, con lo cual podrá supervisar la fuente de entrada a través del conector PHONES y los terminales de salida. Los medidores muestran el nivel de entrada actual.

Salga del modo de supervisión pulsando el botón de Parada (■).

División manual de las pistas

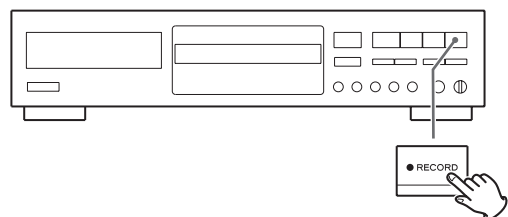

Es posible dividir una pista en múltiples pistas pulsando el botón RECORD durante la grabación.

- La división manual de las pistas es posible independientemente del ajuste AUTO/MANUAL.
- Una pista no puede durar menos de 10 segundos. El botón RECORD no funcionará si lo pulsa dentro de los 10 segundos siguientes al comienzo de una pista.

Grabación sincronizada

La función de grabación sincronizada es conveniente debido a que la grabación comenzará automáticamente cuando se reciben señales analógicas o digitales procedentes de un dispositivo externo conectado como, por ejemplo, un reproductor de CD o una platina de MD, y se detendrá cuando finalice la recepción de la señal.

En el caso de un CD, MD o DAT, la grabación sincronizada se inicia cuando se detecta una señal digital, lo cual coincide con el comienzo de una pista. La grabación sincronizada se detiene cuando se detecta un período de cinco segundos en que el sonido cae por debajo del nivel de incremento especificado.

En el caso de fuentes digitales distintas de las mencionadas más arriba o fuentes analógicas, la grabación sincronizada se inicia cuando se detecta que el sonido está por encima del nivel de incremento especificado. La grabación sincronizada se detiene cuando se detecta un período de 8 segundos en que el sonido cae por debajo del nivel de incremento especificado.

1 Cargue un disco CD-R o CD-RW grabable en la unidad.

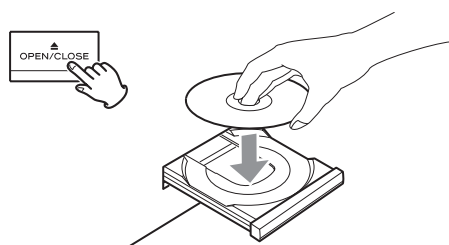

Pulse el botón OPEN/CLOSE (▲), ponga un disco en la bandeja para discos con la etiqueta hacia arriba y, a continuación, pulse el botón OPEN/CLOSE (▲) para cerrar la bandeja del disco.

2 Seleccione la fuente que desea grabar mediante el botón INPUT SELECT.

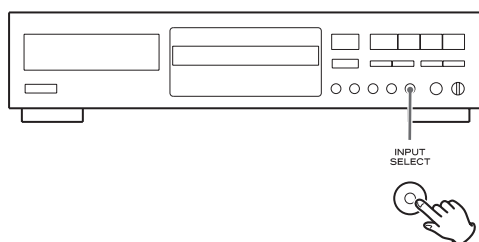

3 Seleccione el modo de asignación del número de pista mediante el botón AUTO/MANUAL.

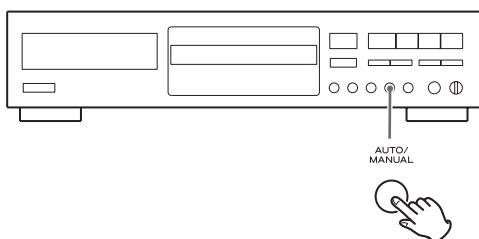

4 Pulse el botón SYNC 1/ALL y seleccione "SYNC 1" o "SYNC ALL".

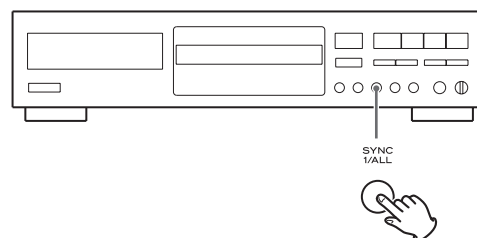

5 Pulse el botón RECORD.

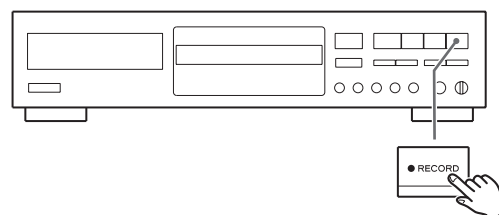

Los indicadores **REC** y **II** se iluminan en la pantalla y la unidad ingresa al modo de pausa de grabación.

- El botón de Reproducción (▶) y el botón de Pausa (II) no se pueden utilizar durante la grabación sincronizada.

6 Comience a reproducir la fuente.

- Si no se escucha sonido por 5 segundos o más durante la grabación sincronizada, la grabación se detiene. Para grabar música con tales períodos de silencio, desactive la grabación sincronizada. Después de desactivar la grabación sincronizada, inicie la grabación manualmente y luego reproduzca la fuente que desee grabar.
- Pulse el botón de Parada (■) para detener la grabación manualmente.
- Si pulsa el botón de Parada (■) o el botón de Pausa (II) durante la grabación, la función de grabación sincronizada se cancela.
- La función de grabación sincronizada se desactiva automáticamente después de la grabación.
- El botón SYNC 1/ALL no se puede utilizar durante la grabación o en el modo de pausa de grabación.
- Cuando se selecciona "SYNC ALL", la función de pista automática siempre se activa. Seleccione -60, 50, 40 o 30 dB mediante el botón AUTO/MANUAL.
- Aunque ajuste el botón AUTO/MANUAL a MANUAL, la función de pista automática se activará durante la grabación sincronizada. El nivel de incremento se ajusta a -60 dB (-50 dB cuando se graba a través de ANALOG). Después de la grabación, el ajuste vuelve automáticamente a MANUAL.
- Dependiendo del reproductor de la fuente digital, la grabación sincronizada puede no iniciarse durante la grabación digital. En tal caso, inicie y detenga la grabación manualmente.
- Para evitar que se corte el principio de una pista, comience la grabación pulsando el botón de Reproducción (▶) antes de reproducir la fuente de sonido que se vaya a grabar.

Finalización

El proceso de escritura de datos TOC (datos grabados) en un disco se conoce como finalización.

Los discos CD-R finalizados pueden reproducirse con otros reproductores de CD. No se pueden grabar más pistas en un CD-R finalizado.

Los discos CD-RW finalizados pueden reproducirse con otros reproductores de CD compatibles. Si desea grabar pistas adicionales en un CD-RW finalizado, primero deberá "desfinalizarlo" (revertirlo).

1 Cargue un disco no finalizado (grabable).

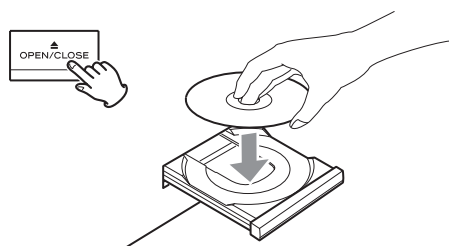

2 Pulse el botón FINALIZE en el modo de parada.

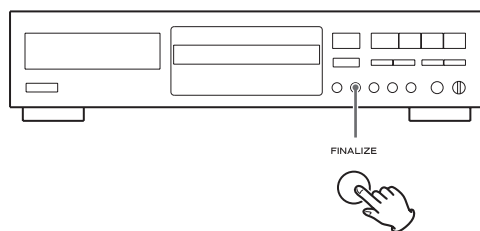

"FINALIZE" aparece en la pantalla.

- Si se ha cargado un disco finalizado, no se podrá utilizar el botón FINALIZE.
- Para cancelar el proceso de finalización, pulse el botón de Parada (■).

3 Pulse el botón de Reproducción (▶) para iniciar la finalización.

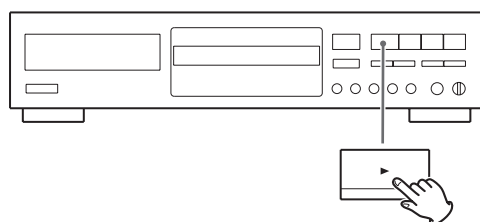

Se inicia la finalización.

Cuando finalice la operación, la pantalla vuelve a la indicación de pista/tiempo.

- Nunca conecte la alimentación ni desenchufe el cable de alimentación durante la finalización.
- No funcionará ningún botón durante la finalización.

Desfinalización

Si se "desfinaliza" un disco CD-RW finalizado, se podrá grabar y borrar en el mismo.

1 Cargue un disco finalizado (no grabable).

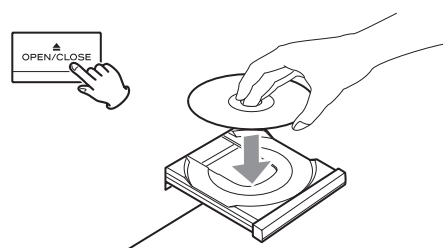

2 Pulse el botón ERASE en el modo de parada.

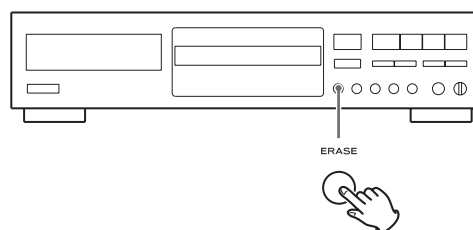

"UNFINALIZE" aparece en la pantalla.

- Si aparecen "ERASE" y el número de la última pista o "ERASE DISC" en la pantalla, significa que el disco no ha sido finalizado y que por lo tanto no es necesario desfinalizarlo.

3 Pulse el botón de Reproducción (▶) para iniciar la "desfinalización".

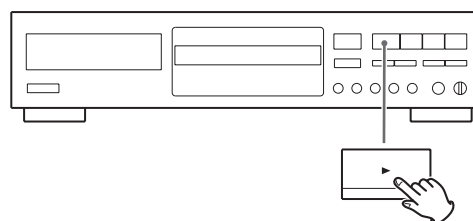

Se inicia la desfinalización.

Cuando finalice la operación, la pantalla vuelve a la indicación de pista/tiempo.

- Nunca conecte la alimentación ni desenchufe el cable de alimentación durante la desfinalización.
- No funcionará ningún botón durante la desfinalización.

Borrado de la última pista (CD-RW)

1 Cargue un CD-RW grabado.

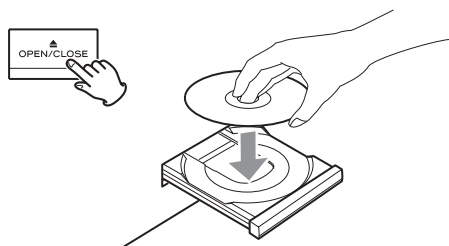

2 Pulse el botón ERASE en el modo de parada.

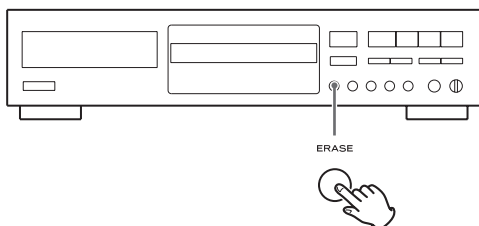

Aparecen "ERASE" y el número de la última pista en la pantalla.

Puede borrar simultáneamente múltiples pistas, desde la que está seleccionada hasta la última. Pulse los botones de Salto (◀◀/▶▶) para seleccionar el número de la primera pista que desea borrar. (No es posible borrar pistas solamente "en medio" del CD.)

- Cada vez que pulsa el botón ERASE, la pantalla cambia como sigue:

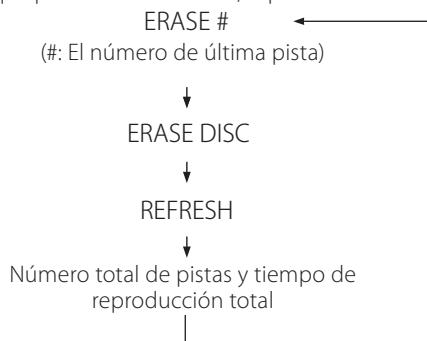

- Si hay una sola pista grabada, "ERASE" y el número de la última pista no aparecen. La pantalla cambia en el orden siguiente:

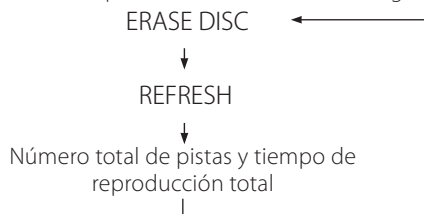

- Si se inserta un disco finalizado, aparecerá "UNFINALIZE". Para borrar una o todas las pistas, primero desfinalice el disco.

3 Pulse el botón de Reproducción (▶) para iniciar el borrado.

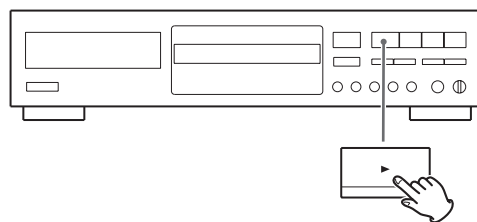

Se borrará sólo la última pista, o las pistas desde la que está seleccionada hasta la última.

Cuando finalice la operación, la pantalla vuelve a la indicación de pista/tiempo.

- Nunca conecte la alimentación ni desenchufe el cable de alimentación durante el borrado.
- No funcionará ningún botón durante el borrado.
- Esta operación no se puede cancelar. Antes de borrar una o todas las pistas, asegúrese de que realmente desea hacerlo.

Borrado de todas las pistas (CD-RW)

1 Cargue un CD-RW grabado.

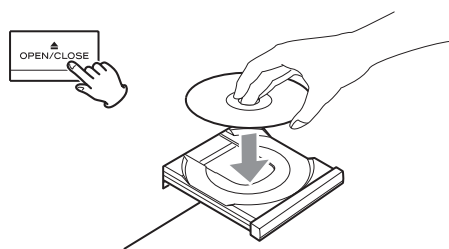

2 Pulse el botón ERASE dos veces.

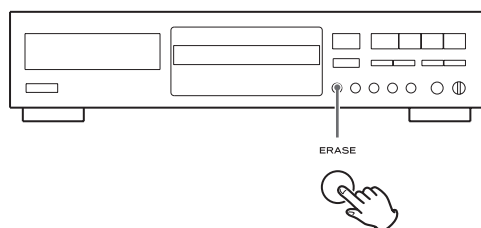

Aparece "ERASE DISC".

- Cada vez que pulsa el botón ERASE, la pantalla cambia como sigue:

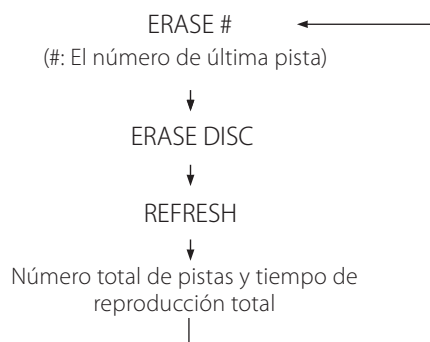

- Si hay una sola pista grabada, "ERASE" y el número de la última pista no aparecen. La pantalla cambia en el orden siguiente:

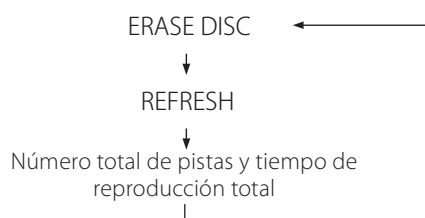

- Pulse el botón de Parada (■) para detener el borrado.
- Si se inserta un disco finalizado, aparecerá "UNFINALIZE". Para borrar una o todas las pistas, primero desfinalice el disco.

3 Pulse el botón de Reproducción (▶) para iniciar el borrado.

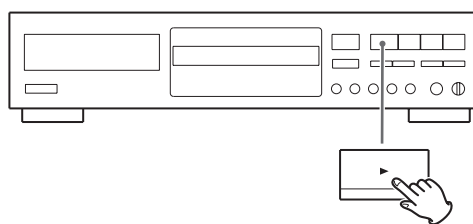

Se borrarán todas las pistas.

El tiempo requerido aparece en la pantalla.

Cuando finalice la operación, la pantalla vuelve a la indicación de pista/tiempo.

- Nunca conecte la alimentación ni desenchufe el cable de alimentación durante el borrado.
- No funcionará ningún botón durante el borrado.
- Esta operación no se puede deshacer. Antes de borrar las pistas, asegúrese de que realmente desea hacerlo.

Borrado de todas las pistas en el modo Refresh (CD-RW)

El borrado en el modo refresh tarda un tiempo. Para borrar todas las pistas, se recomienda utilizar "ERASE DISC".

Un disco que cause un error durante la grabación puede recuperarse borrando todas las pistas en el modo refresh.

1 Cargue un CD-RW grabado.

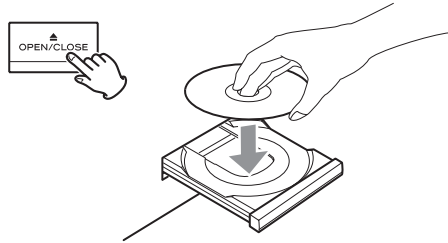

2 Pulse el botón ERASE tres veces.

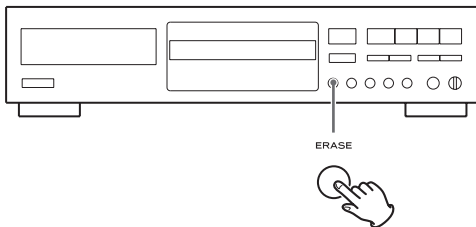

"REFRESH" aparece en la pantalla.

- Cada vez que pulsa el botón ERASE, la pantalla cambia como sigue:

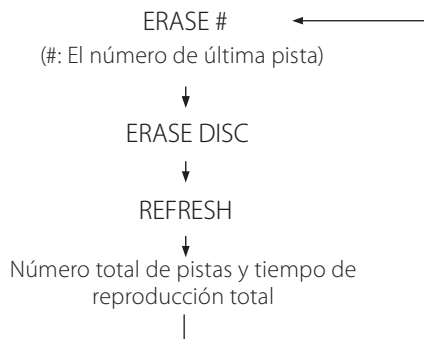

- Si hay una sola pista grabada, "ERASE" y el número de la última pista no aparecen. La pantalla cambia en el orden siguiente:



- Pulse el botón de Parada (■) para detener el borrado, si es necesario.
- Si se inserta un disco finalizado, aparecerá "UNFINALIZE". Para borrar una o todas las pistas, primero desfinalice el disco.

3 Pulse el botón de Reproducción (▶) para iniciar el borrado.

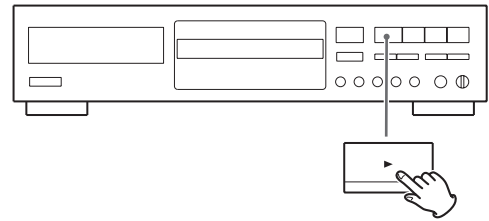

Se borrarán todas las pistas.

El tiempo requerido aparece en la pantalla.

Cuando finalice la operación, la pantalla vuelve a la indicación de pista/tiempo.

- Nunca conecte la alimentación ni desenchufe el cable de alimentación durante el borrado.
- No funcionará ningún botón durante el borrado.
- Esta operación no se puede deshacer. Antes de borrar las pistas, asegúrese de que realmente desea hacerlo.

Si surge algún problema con la unidad y antes de ponerse en contacto con su distribuidor o centro de servicio de TEAC, consulte la siguiente tabla y considere si usted mismo puede resolver el problema.

No hay corriente.

- ➔ Verifique la conexión con la fuente de alimentación de CA. Verifique y asegúrese de que la fuente de CA no sea un tomacorriente con interruptor y, si lo es, que el interruptor esté encendido. Conecte una lámpara, ventilador u otro elemento para comprobar que hay energía en el tomacorriente de CA.

No hay sonido.

- ➔ Verifique la conexión con el amplificador y los altavoces.
- ➔ Ajuste el volumen.

El control remoto no funciona.

- ➔ Pulse el interruptor de alimentación para encender la unidad.
- ➔ Si las pilas están agotadas, cámbielas.
- ➔ Utilice el mando a distancia dentro del rango de alcance (5m) y apúntelo hacia el panel frontal.
- ➔ Retire los obstáculos existentes entre el mando a distancia y la unidad principal.
- ➔ Si hay una luz intensa cerca de la unidad, apáguela.

El televisor funciona involuntariamente.

- ➔ Algunos televisores cuentan con un mando a distancia inalámbrico que puede responder incorrectamente a las operaciones realizadas en el mando a distancia de la unidad. En este caso, desconecte los otros dispositivos mientras utiliza el mando a distancia de la unidad.

El sonido es ruidoso.

- ➔ La unidad está muy cerca de un televisor o de equipos similares. Se recomienda alejar la unidad de tales equipos o apagarlos.

No se realiza la reproducción.

- ➔ Cargue un disco con el lado de reproducción hacia abajo.
- ➔ Si el disco está sucio, limpie su superficie.
- ➔ Se ha cargado un disco en blanco. Cargue un disco pregrabado.
- ➔ Algunos discos no podrán reproducirse, dependiendo de las condiciones. Intente de nuevo con otro disco.

El sonido salta.

- ➔ Coloque la unidad en un lugar estable para evitar golpes y vibraciones.
- ➔ Si el disco está sucio, limpie su superficie.
- ➔ No utilice discos rayados, dañados o alabeados.

La grabación no es posible.

- ➔ Se ha cargado un disco de sólo reproducción o un disco finalizado. Utilice un disco grabable.
- ➔ El nivel de grabación es muy bajo. Ajustar el nivel de grabación.
- ➔ El tiempo de grabación restante de un CD-R no es suficiente. Utilice otro disco.
- ➔ Si el tiempo de grabación restante de un CD-RW no es suficiente, borre las últimas pistas o reemplace el disco.
- ➔ La grabación sincronizada no se inicia si el sonido entrante está por debajo del nivel de incremento.

Los números y las longitudes de las pistas pueden diferir de las originales.

- ➔ La unidad reconoce el comienzo de una pista detectando el nivel de incremento del sonido. El número de pista puede no aplicarse a la parte de silencio.

Si aún así la unidad no funciona correctamente, desconecte el cable de alimentación del tomacorriente y vuélvalo a conectar.

Tenga cuidado con la condensación

Si la unidad (o un disco) se traslada de un entorno frío a otro cálido o se utiliza después de un cambio brusco de temperatura, podría producirse condensación; el vapor de aire podría condensarse en el mecanismo interno, haciendo imposible una operación correcta. Para evitarlo, o en caso de que esto ocurra, deje la unidad encendida durante una o dos horas. La unidad se estabilizará al alcanzar la temperatura ambiente.

Mantenimiento

Cuando deba limpiar la superficie de la unidad, pase un paño suave o utilice un jabón líquido suave diluido. Asegúrese de eliminar todo exceso de líquido. No utilice diluyente, benceno ni alcohol ya que pueden dañar la superficie de la unidad. Deje que la superficie de la unidad se seque completamente antes de utilizarla.

Mensajes

BLANK 0:00

Se ha cargado un disco CD-R/CD-RW en blanco en la bandeja del disco.

CLOSE

Cierre la bandeja del disco.

COMPLETE

Se ha completado la finalización, desfinalización, borrado o "Refreshing" (actualización).

ERASE

Borre la última pista del disco CD-RW.

ERASE DISC

Borre todas las pistas del disco CD-RW.

FINALIZE

Finalice el disco.

FS 44_1K, FS 32K o FS 48K

La frecuencia de muestreo de la fuente digital

MONITOR

Si se inserta un disco grabable y pulsa el botón RECORD, aparecerá "MONITOR" y podrá supervisar el sonido de la fuente de entrada.

NO DISC

No se ha cargado un disco legible. O se ha insertado el disco al revés.

NO TOC

Se ha cargado un disco CD-R/CD-RW no finalizado.

OPEN

Abra la bandeja.

---D---

La unidad está leyendo el disco.

PMA WRITE

Escribiendo la memoria grabada en el disco.
(PMA: Área de memoria programada)

READING

La unidad está leyendo el disco.

REFRESH

Actualice el disco CD-RW.

UNFINALIZE

Desfinalice el disco CD-RW.

Mensajes de error

CANT COPY

La fuente del disco ha sido copiada digitalmente. El Sistema de Gestión de Copias en Serie prohíbe el copiado de copias digitales. Este mensaje de error también aparece cuando se deja de recibir señal digital de entrada durante la grabación. La pantalla cambia a "PMA WRITE" y después se detiene la grabación.

COM ERROR

Ha ocurrido un error de comunicación con la unidad de CD dentro de la unidad. Pulse el botón POWER para apagar la unidad, espere un minuto y vuélvala a encender.

DAO DISC

Se ha cargado un disco CD-RW grabado en formato Disc At Once (DAO) en un ordenador, etc. La unidad no puede "desfinalizar" tales discos.

DIN UNLOCK

Se ha seleccionado una fuente de entrada digital, pero la fuente no está conectada o no se ha activado.

DISC ERROR

El disco cargado (MP3, video CD, DVD, etc.) no es un CD de audio. La unidad no puede reproducir tales discos.

DISC FULL

No hay espacio en el disco, o no se pueden grabar más pistas.

PGM FULL

Se han programado 32 pistas. No se pueden programar más pistas.

READ ERROR

Hay un problema con el disco. O el disco está insertado al revés.

REC ERROR

Ha ocurrido un error durante la grabación.
Pulse el botón POWER para apagar la unidad, espere un minuto y vuélvala a encender.

TRAY ERROR

Ha ocurrido un error en la unidad.
Pulse el botón POWER para apagar la unidad, espere un minuto y vuélvala a encender.

Especificaciones

Tipo de medio	CD-RW y CD-R para Digital audio (grabación y reproducción) CD (sólo reproducción)
Frecuencia de muestreo de entrada del convertidor de frecuencia	32 kHz, 44,1 kHz, 48 kHz
Frecuencia de muestreo de grabación	44,1 kHz
Respuesta en frecuencia	20 Hz a 20 kHz (reproducción: $\pm 1,5$ dB, grabación: $\pm 2,0$ dB)
Relación señal a ruido	90 dB (reproducción) 90 dB (grabación digital) 80 dB (grabación analógica)
Rango dinámico	86 dB (reproducción) 86 dB (grabación digital) 78 dB (grabación analógica)
Distorsión armónica total	0,05% o menos (reproducción) 0,05% o menos (grabación)
Lloro y fluctuación	No medible
Entrada/salida óptica	
Terminal de entrada	Analógica (RCA) $\times 1$ Digital (TOS) $\times 1$
Terminal de salida	Analógica (RCA) $\times 1$
Tensión de entrada de línea	0,5 Vrms
Tensión de salida de línea	2,0 Vrms
Requisitos de alimentación	CA 230V, 50 Hz (Modelo para Europa) CA 120V, 60Hz (Modelo para Norteamérica)
Consumo eléctrico	16 W
Dimensiones (An x Al x Pr)	435 x 100 x 295 mm
Peso (neto)	4,5 kg

Accesorios estándar

Mando a distancia (RC-1275) $\times 1$
Pilas secas (AA, R6, SUM-3) $\times 2$
Cable RCA $\times 2$
Cable digital óptico $\times 1$
Manual del propietario $\times 1$
Tarjeta de garantía $\times 1$ (solo para usuarios de EE. UU. y Canadá)

- Consulte la contraportada de este manual para obtener información sobre la garantía en Europa y otros países o zonas.
- El diseño y las especificaciones se encuentran sujetos a cambios sin previo aviso.
- Las dimensiones y pesos son aproximados.
- Las ilustraciones pueden diferir ligeramente de los modelos de producción.

WARRANTY/GARANTIE/GARANTÍA

Europe/Europa

This product is subject to the legal warranty regulations of the country of purchase. In case of a defect or a problem, please contact the dealer where you bought the product.

Ce produit est sujet aux réglementations concernant la garantie légale dans le pays d'achat. En cas de défaut ou de problème, veuillez contacter le revendeur chez qui vous avez acheté le produit.

Las condiciones de garantía de este aparato están sujetas a las disposiciones legales sobre garantía del país en el que ha sido adquirido. En caso de garantía, debe dirigirse al establecimiento donde adquirió el aparato.

In countries/regions other than the USA, Canada and Europe

This warranty gives you specific legal rights, and you may also have other rights that vary by country, state or province. If you have a warranty claim or request, please contact the dealer where you bought the product.

该保证书赋予了顾客特定的合法权利，并且因国家，州或省等地域的不同，顾客可能拥有其他权利。如需申请或要求保修，请与购买本产品的销售店进行联系。

TEAC

TEAC CORPORATION	1-47 Ochiai, Tama-shi, Tokyo 206-8530, Japan Phone: +81-42-356-9156
TEAC AMERICA, INC.	1834 Gage Road, Montebello, California 90640 U.S.A. Phone: +1-323-726-0303
TEAC AUDIO EUROPE	Liegnitzer Straße 6, 82194 Gröbenzell, Germany Phone: +49-8142-4208-141

This appliance has a serial number located on the rear panel. Please record the serial number and retain it for your records.

Model name: CD-RW890MKII Serial number _____

0515·MA-2185B